

KAWAI
DIGITAL PIANO

CL25

Gebruikershandleiding

Hartelijk dank voor de aankoop van deze KAWAI CL25 Digital Piano.

Uw nieuwe CL25 is een kwalitatief hoogwaardig instrument dat de modernste muziektechnologie biedt.

Deze handleiding bevat verschillende informatie die u helpen om uw CL25 optimaal te benutten. Lees

s.v.p. deze handleiding zorgvuldig door en bewaar deze goed om er later iets in terug te vinden.

Inhoudsopgave

Belangrijke aanwijzingen.....	3
Opbouw van het instrument	6
Overzicht van de bedieningselementen	8
Spelen	10
1. Basisbediening.....	10
2. Dual	11
3. Metronoom	11
4. Concert Magic	12
5. Demosongs	16
Functiemodus	17
1. Aanslagdynamiek	18
2. Transpose.....	19
3. Stemmen	19
4. Reverb (Galm).....	20
5. Concert Magic Modus	20
6. MIDI kanaalkeuze	21
7. MIDI Local Control in- en uitschakelen	21
8. MIDI Multimodus in- en uitschakelen	22
9. Zenden van bevelen voor MIDI programmawisselingen	23
MIDI	24
Concert Magic Song lijst	25
Technische gegevens.....	26

Veiligheidsaanwijzingen

AANWIJZINGEN OPHEFFEN

AANWIJZINGEN INZAKE BRANDGEVAAR, ELEKTRISCHE SCHOKKEN OF VERWONDINGEN VAN PERSONEN



WARNING
TO REDUCE THE RISK OF FIRE OR ELECTRIC SHOCK, DO NOT EXPOSE THIS PRODUCT TO RAIN OR MOISTURE.

AVIS : RISQUE DE CHOC ELECTRIQUE - NE PAS OUVRIR.

Om het risico van een elektrische schok te verminderen, mag u het apparaat nooit openen. Er zitten geen onderdelen binnen in het apparaat die door u moeten worden onderhouden. Laat onderhoudswerkzaamheden uitsluitend door vakmensen uitvoeren.



Dit symbool geeft aan dat er een potentiaalverschil kan optreden dat tot de dood of zware verwondingen kan leiden.



Dit symbool geeft aan dat er een potentiaalverschil kan optreden waardoor het apparaat bij onjuist gebruik kan worden beschadigd.

Voorbeelden van beeldsymbolen

	Geeft aan dat er voorzichtig gehandeld moet worden. Dit voorbeeld geeft aan dat delen niet met de vingers mogen worden aangeraakt.
	Verbiedt een verboden handeling. Dit voorbeeld geeft aan dat het verboden is om het apparaat te demonteren.
	Geeft aan dat er een handeling gedaan moet worden. Dit voorbeeld verzoekt u om de stekker uit de wandcontactdoos te trekken.

Lees deze handleiding volledig door voordat u het instrument gebruikt.

WAARSCHUWING - Wanneer u het apparaat gebruikt, moet u onderstaande veiligheidsvoorschriften volgen:

! LET OP Geeft aan dat er een potentiaalverschil kan optreden dat bij onjuist gebruik tot de dood of ernstige verwondingen kan leiden.

Dit apparaat moet op een wandcontactdoos worden aangesloten die het juiste voltage levert.

- Gebruik de netadapter die bij het apparaat wordt geleverd of een door Kawai aanbevolen netadapter.
- Als u de stekker in de wandcontactdoos steekt, moet u controleren of de vorm van de aansluiting geschikt is en ook de spanning juist is.

Trek nooit met natte handen de stekker uit de wandcontactdoos en steek hem er ook niet met natte handen in.

Foute handelingen kunnen elektrische schokken veroorzaken.

Als u een koptelefoon gebruikt, moet u deze niet langdurig op hoog volume gebruiken.

Foute handelingen kunnen gehoorschade veroorzaken.

Leun niet tegen het instrument.

Foute handelingen kunnen het omvallen van het instrument veroorzaken.

Open, repareer of modificeer het instrument niet.

Foute handelingen kunnen een defect, elektrische schokken of kortsluiting veroorzaken.

Deutsch

Als u de stekker uit de wandcontactdoos wilt trekken, trek dan altijd aan de stekker, nooit aan de draad.



● Trekken aan de kabel kan een defect aan de kabel veroorzaken. Daardoor kunnen elektrische schokken, vuur en kortsluiting ontstaan.

Het product is nooit volledig uitgeschakeld, ook wanneer de netschakelaar uit is. Als het instrument langer niet gebruikt wordt, trek dan de stekker uit de wandcontactdoos.



● Foute handelingen kunnen vuur en oververhitting veroorzaken.

Dit product is misschien van een netstekker voorzien, waarvan de contacten een verschillende grootte hebben. Dit is een veiligheidsmaatregel. Wanneer u om deze reden de stekker niet in de wandcontactdoos kunt steken, moet u met een vakman contact opnemen om de stekker te vervangen. Probeer de stekker nooit zelf te repareren.

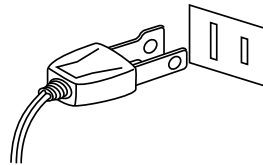

Plaats het instrument in de buurt van een wandcontactdoos en controleer of de stekker makkelijk te bereiken is, zodat deze er snel kan worden uitgetrokken. Zolang de stekker er niet is uitgetrokken, staat er nog steeds spanning op het instrument, ook al is het uitgeschakeld.



LET OP

Geeft aan dat er een potentiaalverschil kan optreden dat het apparaat bij onjuist gebruik kan beschadigen.

Plaats het instrument niet op de volgende plekken:

- Onder het raam, waardoor het in direct zonlicht staat.
- Extreem hete plaatsen, zoals bv. een heteluchtkanon
- Extreem koude plaatsen, zoals bv. buiten in de winter
- Plaatsen met extreme luchtvochtigheid of regen
- Plaatsen met zeer veel zand- en stofvervuiling
- Plaatsen die extreem schokken en bewegen

Het opstellen van het instrument op zulke plaatsen kan beschadigingen veroorzaken. Gebruik dit product slechts in een gematigd klimaat (niet in een tropisch klimaat).

Voordat u de kabels aansluit, moet u controleren of alle apparaten uitgeschakeld zijn.



Foute handelingen kunnen defecten aan dit of aan andere apparaten veroorzaken.

Let erop, dat er geen vreemde voorwerpen in het instrument komen.



Water, spijkers en haarspelden kunnen kortsluiting en defecten veroorzaken. Het product mag niet worden blootgesteld aan druppels of vloeistoffen. Plaats geen objecten met vloeistof zoals vazen op het instrument.

Let erop dat het instrument steeds zorgvuldig wordt opgesteld.



Wees ervan bewust dat dit instrument zwaar kan zijn en dat het met minstens twee personen getild moet worden.

Plaats het instrument niet in de buurt van andere elektrische apparaten zoals televisie of radio.

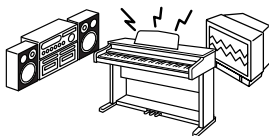

● Foute handelingen kunnen ruis en gekraak veroorzaken.
● Mocht deze storing voorkomen, verplaats het instrument dan of sluit het op een andere wandcontactdoos aan.

Bij het aansluiten van de kabels moet u opletten dat deze niet in de knoop raken.



Foute handelingen kunnen de kabels beschadigen en vuur, elektrische schokken of kortsluiting veroorzaken.

Reinig het instrument niet met wasbenzine of verdunner.



● Foute behandeling kan kleurveranderingen of vervorming van het apparaat veroorzaken.
● Voor het reinigen kunt u het beste een vochtige doek met lauw-warm water gebruiken.

Ga niet op het apparaat staan en oefen geen geweld uit.



- Anders kan het instrument omvallen of vervormen.

Dit product moet zo opgesteld worden dat er een goede luchtcirculatie gewaarborgd is. Er moet minstens 5 cm ruimte om het instrument heen zijn om een goede luchtcirculatie te hebben.

Controleer of eventuele luchtopeningen niet afgedekt zijn.

Plaats geen open vuur, zoals bv. kaarsen, op het product.

Het apparaat moet door gekwalificeerd personeel worden behandeld, als:

- de netkabel of de netaansluiting zijn beschadigd .
- voorwerpen in het apparaat zijn gevallen .
- het apparaat in de regen is gezet.
- het apparaat niet meer normaal functioneert.
- het apparaat is gevallen of beschadigd .

Dit apparaat moet zo worden opgesteld dat er steeds een goede luchtcirculatie aanwezig is.

Reparatie

Mocht er iets ongewoons optreden, schakel het apparaat dan uit, trek de netstekker eruit en neem contact op met de service afdeling van uw dealer.



Informatie voor de gebruiker

Wanneer het product met dit recyclingsymbool is uitgerust, betekent dit dat het aan het einde van zijn levensijd naar een daarvoor bestemde verzamelplaats gebracht moet worden.

U mag het product niet bij het normale huisvuil plaatsen. Juiste verwerking zorgt voor een schoner milieu en daardoor een betere gezondheid. Voor meer details, zie uw plaatselijke verordeningen.

(Alleen binnen de EU)

Opbouw van het instrument

- Wees er zeker van dat alle onderdelen die voor de bouw van de standaard nodig zijn voorhanden zijn.
- Voor het afbouwen gebruikt u de volgende handleiding in de omgekeerde volgorde.

MEEGELEVERDE DELEN

Bovendeel	1 st.	Schroef (lang)	4 st.
Achterwand	1 st.	Schroef (kort)	4 st.
Zijdelen	2 st.	Lessenaar	1 st.

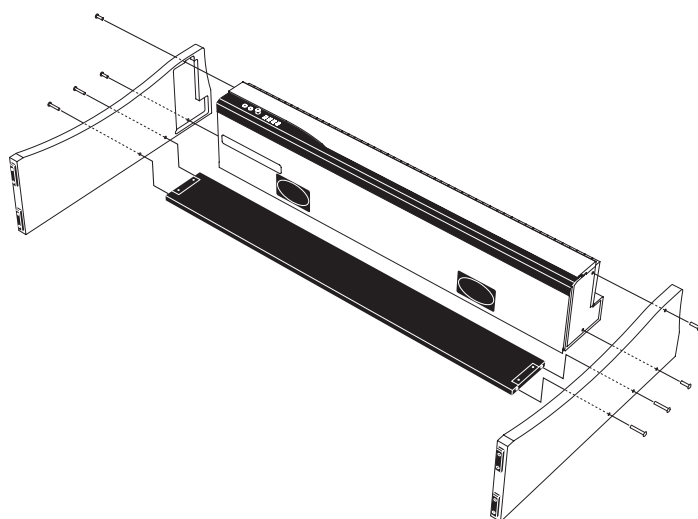
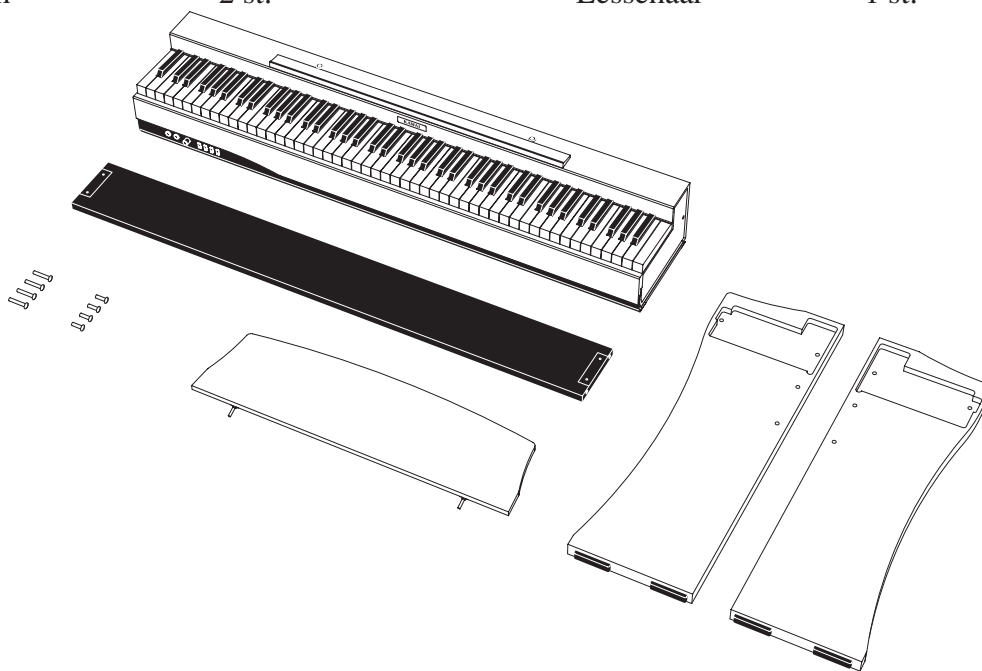

1. Leg het bovendeeel met de achterkant op de grond.
2. Plaats de zijpanelen naast het bovendeeel zoals in de tekening links aangegeven.
3. Schroef het bovendeeel en de zijpanelen met de vier kortere schroeven aan elkaar.
4. Schroef nu de achterkant met de vier langere schroeven eraan vast. Wees er zeker van dat alle schroeven stevig vastgedraaid zijn.

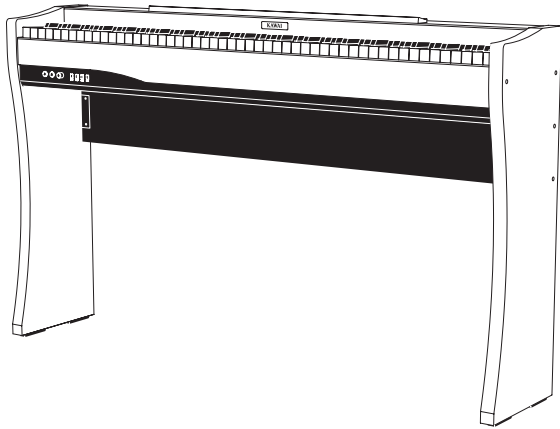

5. Zet het instrument nu rechtop en controleer of de schroeven goed vast zitten.

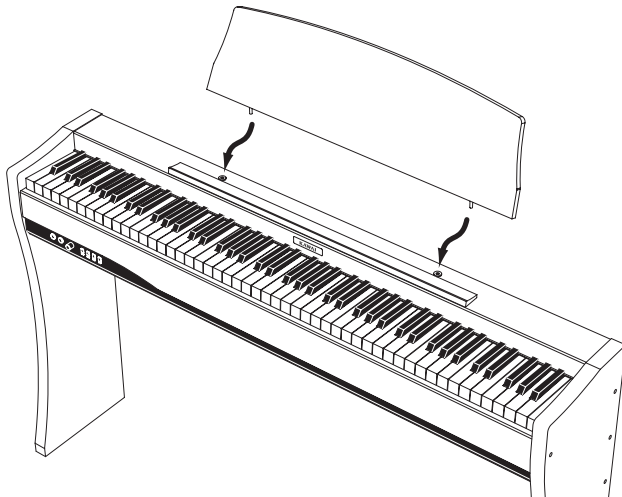

6. Steek de metalen pennen (aan de onderkant van de lessenaar) in de daarvoor bedoelde openingen op het bovendeel.

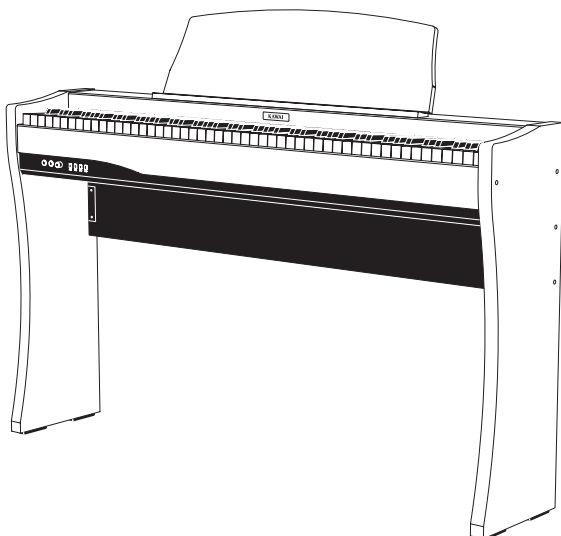

7. Zo ziet de compleet opgebouwde CL25 eruit.

Overzicht van de bedieningselementen

KOPELEFOONAANSLUITINGEN (A)

Hier kunt u minstens twee koptelefoons aansluiten.

POWER/VOLUME REGELAAR (B)

Draai deze regelaar naar rechts om het instrument in te schakelen. Door nog verder naar rechts te draaien wordt het volume verhoogd. Wanneer u de regelaar naar links draait, wordt het volume aanvankelijk verlaagd en tenslotte wordt het instrument uitgeschakeld.

SOUND SELECT KNOP (C)

Kies een klank door deze knop een paar keer in te drukken. U kunt ook meteen een bepaalde klank uitkiezen door de SOUND SELECT knop ingedrukt te houden en een van de onderste witte toetsen aan te slaan. Lees hiervoor ook pagina 10.

METRONOOM KNOP (D)

Deze knop schakelt de metronoom in en uit.

CONCERT MAGIC KNOP (E)

Absoluut iedereen kan met de Concert Magic echte muziek maken.....ook wanneer u nog nooit pianoles heeft gehad. Alles wat u moet doen is: uw lievelingssong uitkiezen en een van de 88 toetsen ritmisch aanslaan. Lees hiervoor ook pagina 12.

DEMO KNOP (F)

Druk voor het starten van de demo deze knop. De CL25 Piano begint nu met de weergave. Acht muziekstukken worden zolang gespeeld tot u de DEMO knop opnieuw indrukt. Om een enkele demo te kiezen dient u pagina 16 te lezen. Voor het beëindigen van de demo's dient u de DEMO knop opnieuw in te drukken.

VOORKANT

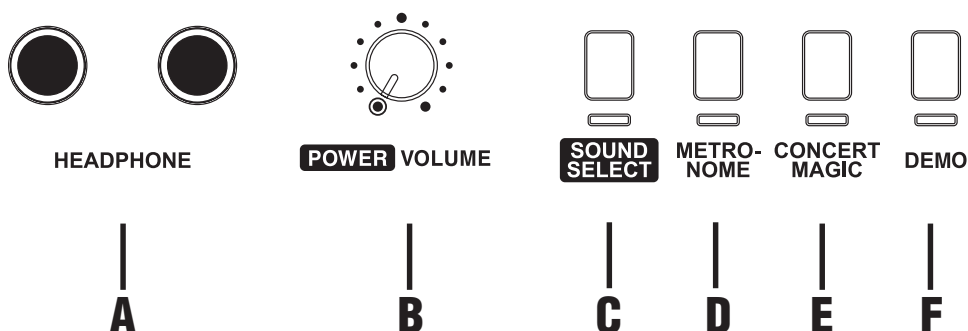

MIDI-AANSLUITINGEN (G)

Deze aansluitingen maken het uitwisselen van gegevens met andere elektronische instrumenten mogelijk die ook over een MIDI-interface beschikken.

ACHTERKANT

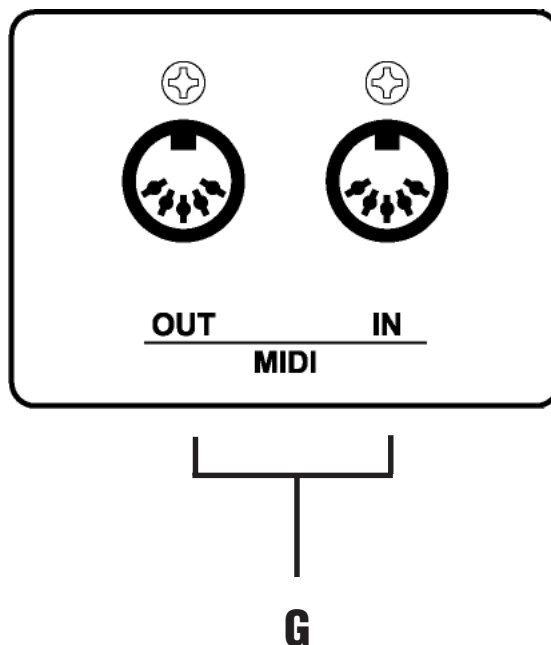

PEDAALAANSLUITING (H)

Sluit het meegeleverde pedaal hier aan. U kunt ook het optioneel verkrijgbare pedaal F-20 aansluiten.

AANSLUITING NETVOEDING (I)

Sluit hier de meegeleverde netvoeding aan.

ONDER DE SPEELTAFEL

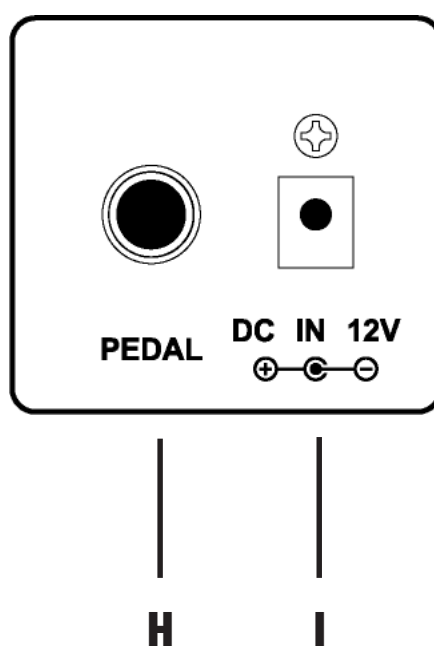

Spelen

1. Basisbediening



POWER VOLUME

(1) Draai de volumeregelaar naar rechts om het apparaat in te schakelen.

(2) Stel het volume in.

Speel een paar noten op het instrument en stel het gewenste volume in.

(3) Kies een klankkleur.



SOUND SELECT

Methode 1

Door een keer de SOUND SELECT knop te drukken kiest u de volgende klank. Door vaker te drukken kunt u andere klanken kiezen.

Methode 2

Terwijl u de SOUND SELECT knop ingedrukt houdt, slaat u een van de onderste acht witte toetsen aan om een klank direct te kiezen.

Methode 3

Drukt u de SOUND SELECT knop en houdt u deze langer dan 1 seconde vast, wordt de klank Concert Grand ingesteld.

Tip:

Wanneer een andere klank dan Concert Grand gekozen is, knippert het LED lampje onder de SOUND SELECT knop.

(4) Nu kunt u spelen.

Experimenteer met de verschillende klankkleuren.

SOUND LIST

1

Concert Grand

2 Modern Piano 3

Electric Piano 4

Church Organ 5

Harpsichord

6 Vibraphone

7 Strings

8 Choir

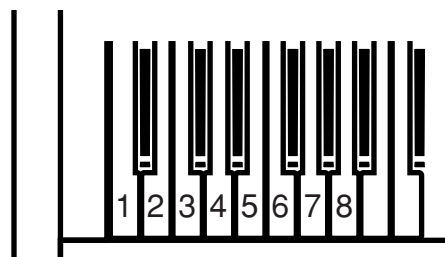

2. Dual

U kunt twee klanken combineren met behulp van de DUAL modus. Houd hiervoor de SOUND SELECT knop ingedrukt en kies de gewenste 2 klanken door gelijktijdig aanslaan van de betreffende toetsen (van de 8 laagste witte toetsen).

3. Metronoom

De metronoom van de CL25 helpt u om uw muziek in het juiste ritme te spelen.



(1) Druk de METRONOME knop om de metronoom in te schakelen.

(2) Om de metronoom uit te schakelen dient u de METRONOME knop opnieuw in te drukken.

Keuze van de maatsoort

U kunt de maatsoort van de metronoom veranderen. De CL25 biedt u 6 verschillende maatsoorten aan: 1/4, 2/4, 3/4, 4/4, 5/4 en 6/8. Om een keus te maken houdt u de METRONOME knop ingedrukt en slaat u een van de betreffende zwarte toetsen aan (zie grafiek hieronder).

Verandering van het tempo

Om het tempo in te stellen, dient u de beide laagste witte toetsen (+/-) te gebruiken, terwijl u de METRONOME knop ingedrukt houdt. U kunt het tempo ook numeriek direct als tikken per minuut (BPM) ingeven. Gebruik hiervoor de bijgevoegde sticker. Geef eenvoudig, terwijl u de METRONOME knop ingedrukt houdt, het metronoomgetal met 3 cijfers in (bv. tempo 96 = 096). De scala loopt van 30 tot 300 tikken per minuut. Gebruik de bijgevoegde sticker voor een betere oriëntering.

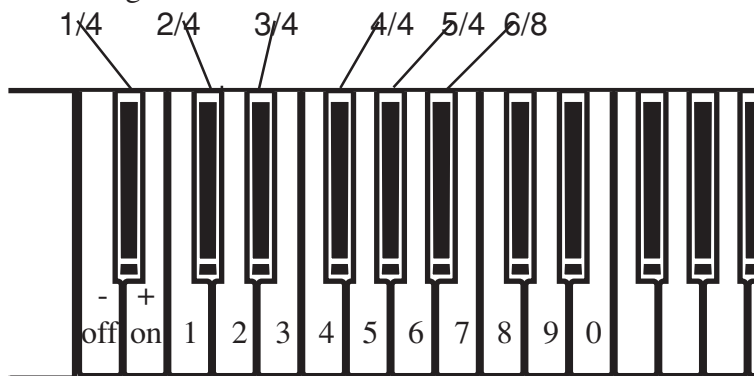

4. CONCERT MAGIC

Van Johann Sebastian Bach komt de uitspraak: Pianospelen is eenvoudig, je moet alleen de juiste toetsen op het juiste moment indrukken. De meeste mensen zouden heel blij zijn als het echt zo was. Het goede nieuws is dan ook dat de CL25 piano de mogelijkheid biedt om het spelen op de piano heel eenvoudig te maken. Zo eenvoudig dat u bij het gebruik van de CONCERT MAGIC functie geen enkele toets hoeft aan te slaan.

De CONCERT MAGIC functie maakt het mogelijk om professioneel klinkende muziek voort te brengen, zelfs wanneer u in uw leven nog geen minuut les heeft genomen. U kiest eenvoudig een van de 40 voorbereekte songs en slaat tijdens de weergave een willekeurige toets in een vast ritme aan om het gewenste tempo in te stellen. De CONCERT MAGIC functie speelt vervolgens de melodie en de begeleiding van de song in het door u gekozen tempo. Dankzij de CONCERT MAGIC kan iedereen, jong of oud, achter de digitale piano plaatsnemen en meteen uitstekend klinkende muziek laten horen. Deze praktische functie wordt in onderstaande hoofdstukken uitvoerig uitgelegd.

Een nummer kiezen

De 40 Concert Magic songs zijn onder de eerste 40 witte toetsen geplaatst en in 6 groepen ingedeeld, zoals bv. kinderliedjes, Amerikaanse classics, kerstmuziek enz.

Een lijst van de songs vindt u op pagina 25.

Voor het kiezen van een CONCERT MAGIC song moet u de toets met de gewenste song aanslaan, terwijl u de CONCERT MAGIC knop ingedrukt houdt.

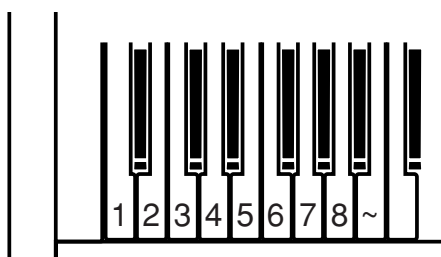

Weergave van de gekozen songs

Als u een muziekstuk heeft gekozen dat u zelf een beetje kent, wilt u het liefste meteen meespelen. Bij andere songs wilt u daarentegen waarschijnlijk eerst rustig luisteren.

Om alleen te luisteren dient u eenvoudig de DEMO knop in te drukken, waarna u de gekozen song hoort.

Wanneer u een andere song wilt horen, dient u hetzelfde procédé te volgen als voorheen en de DEMO knop in te drukken. Om de CONCERT MAGIC weergave te beëindigen, dient u de CONCERT MAGIC knop of de DEMO knop in te drukken.

Weergave van een Preset-Song

Nu bent u waarschijnlijk bereid om mee te spelen met de CONCERT MAGIC functie.

U slaat een willekeurige toets in een vast ritme aan om het gewenste weergavetempo vast te leggen. Bij een hardere aanslag wordt het volume verhoogd, bij een zachtere aanslag verlaagd. Net als bij een echte piano kan het tempo door het aanslaan op de toetsen veranderd worden.

Niet slecht, niet waar? Met een enkele vinger kunt u al als een professional spelen.

CONCERT MAGIC is een ideale methode om kleine kinderen het musiceren te leren, vooral wat betreft de ontwikkeling van het gevoel voor ritme. Oudere mensen die misschien gedacht hebben, dat het voor hen te laat is om met een toetsinstrument te beginnen, zullen verrast zijn hoe eenvoudig CONCERT MAGIC hen op weg helpt. Deze functie geeft alle familieleden plezier bij het musiceren, zelfs degene die nog nooit een instrument hebben gespeeld.

Arrangement typen van de CONCERT MAGIC songs

Na langer gebruik van de CONCERT MAGIC functie op uw digitale piano komt u misschien tot de overtuiging dat het allemaal te gemakkelijk is en dat u niet meer van de mogelijkheden kunt profiteren. Het is weliswaar juist dat sommige preset songs zelfs door beginners gemakkelijk kunnen worden gespeeld, maar andere zijn zo moeilijk, dat ze geoefend moeten worden, voordat het een beetje klinkt. Al naar gelang de moeilijkheid zijn de 40

CONCERT MAGIC songs van de CL25 piano in drie verschillende groepen onderverdeeld, die ieder op een eigen wijze zijn gearrangeerd.

Easy Beat

Dit zijn de gemakkelijkst te spelen nummers. Om ze af te spelen slaat u eenvoudig een willekeurige toets in een vast ritme aan.

Kijk naar het volgende voorbeeld, het bekende stuk „Für Elise“. Speel de zestiende noten in een gelijkmatig ritme.

x = toets aanslaan x x x x x x x x x x x x x x x x x x x x



Melody Play

Ook deze nummers zijn eenvoudig te spelen, zeker wanneer het voor u een bekend nummer is. Om het te spelen slaat u het gewenste tempo op een willekeurige toets in een vast ritme. Door mee te zingen wordt het nog eenvoudiger om het ritme aan te slaan.

Speel bv. de hierboven getoonde song „Altijd is Kortjakje ziek“, waarbij u de melodie met behulp van de kruizen boven de noten volgt.

x = toets aanslaan x x x x x x x x x x x x x x



Bij het spelen van CONCERT MAGIC songs in een snel tempo is het zinvol om twee toetsen afwisselend met twee verschillende vingers aan te slaan. Niet alleen bent u daardoor sneller, u vermijdt ook dat de vingers te vroeg moe worden.

Skillful

De moeilijkheidsgraad van deze nummers is van middelzwaar tot echt moeilijk. Om een lied uit deze categorie te spelen tikt u niet alleen het

ritme van de melodie maar ook van de begeleiding op twee verschillende toetsen van het klavier, bv. bij onderstaande bloemenwals „Waltz of Flowers“.

x = toets aanslaan x x x x x x x x x x x x x



Hier zal wel wat geoefend moeten worden om het goed te spelen. Een goede manier is om het nummer eerst eens te beluisteren en het ritme alvast mee te tikken.

In de lijst van de songs op pagina 25 is het type van de songs naast de titel aangegeven. „EB“ staat voor Easy Beat, „MP“ voor Melody Play en „SK“ voor Skillful.

Afspelen van **CONCERT MAGIC** songs im **DEMO** modus

U kunt Concert Magic songs op drie manieren in de DEMO modus horen.

1. All Play

Druk de DEMO knop zonder een song te kiezen. Nu worden alle 40 CONCERT MAGIC songs automatisch na elkaar afgespeeld.

2. Weergave van alle songs in een categorie

Druk op de toets op het klavier die bij het gewenste muziekstuk hoort, terwijl u de CONCERT MAGIC knop ingedrukt houdt. Bij ingedrukte CONCERT MAGIC knop drukt u nu de DEMO knop. De CL25 begint nu met de weergave van de gekozen song en speelt vervolgens alle songs van dezelfde categorie na elkaar.

3. Weergave van een song

Sla de toets van de gewenste song aan, terwijl u de CONCERT MAGIC knop ingedrukt houdt. Laat nu de CONCERT MAGIC knop los en druk de DEMO knop. De CL25 zal nu de gewenste songs steeds weer herhalen tot u de DEMO knop opnieuw indrukt.

5. Demonstratie-songs

Deze digitalpiano beschikt over 8 demonstratie-songs.



DEMO

(1) Druk de DEMO knop en de demonstratie-song voor CONCERT GRAND begint. Na het einde van de song zal de CL25 alle andere demonstratie-songs in een willekeurige volgorde afspelen.

(2) Mocht u een demonstratie-song van een bepaalde klank willen horen, drukt u eenvoudig de betreffende toets op het klavier terwijl u de DEMO knop ingedrukt houdt.

(3) Door de SOUND SELECT knop in te drukken, terwijl een Demo klinkt, kunt u naar het volgende lied wisselen.

(4) Voor het beëindigen van de demonstratie-songs drukt u opnieuw de DEMO knop.

DEMOSONGS

1. Concert Grand Valse Romantique / Debussy
2. Modern Piano original KAWAI
3. Electric Piano original KAWAI
4. Church Organ Toccata / Eugene Gigout
5. Harpsichord French Suite No.6 / Bach
6. Vibraphone original KAWAI
7. Strings Le quattro stagioni „La Primavera“ / Vivaldi
8. Choir original KAWAI

*Voor de demosongs met de naam KAWAI is geen muziek verkrijgbaar.

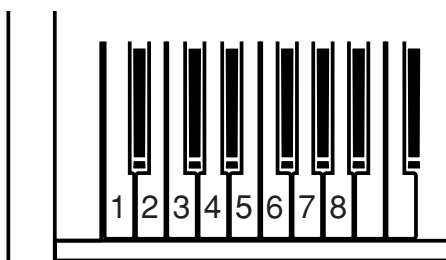

Func tiemodus

De functiemodus stelt u in staat om van de mogelijkheid van vele andere functies van de CL25 gebruik te maken. De volgende functies kunnen door het drukken van de betreffende toets worden uitgekozen:

<u>Func tie</u>	<u>Basisinstelling</u>
Touch	Normal
Transponeren	0
Stemming (Tuning)	A4=440.0Hz Reverb
On Concert Magic	Modus Modus 1
MIDI kanaal keuze	Kanaal 1 (1 ch)
In- en uitschakelen van de lokale besturing	On
In- en uitschakelen van de Multimodus	Off
Zenden van MIDI programma-bevelen	On

Wanneer het instrument wordt ingeschakeld, worden deze instellingen steeds in de basisinstelling gezet.

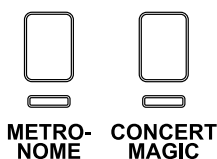

BEDIENING : AANWIJZING

Gebruik de meegeleverde sticker voor een betere oriëntatie.

(1) Houd de METRONOME en CONCERT MAGIC knoppen ingedrukt en kies de gewenste functie door het aanslaan van de betreffende toets op het klavier.

(2) Terwijl u de METRONOME en CONCERT MAGIC knoppen ingedrukt houdt, kunt u nu met de cijfertoetsen of de +/- toetsen de waarde van de gekozen functie veranderen.

(3) Zo kunt u ook andere functies kiezen en veranderen.

(4) Laat de METRONOME en CONCERT MAGIC knoppen weer los en keer zo in de normale speelmodus terug.

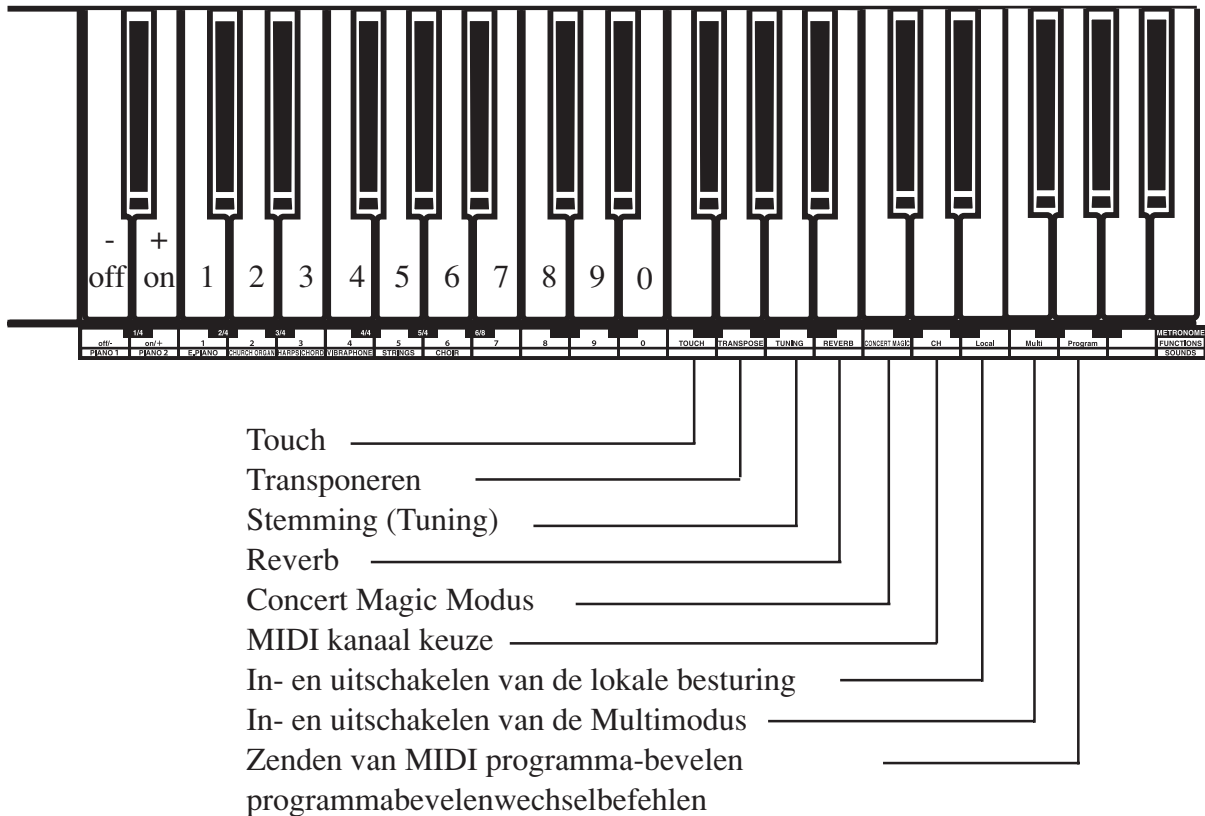

1. Keuze van een aanslagdynamiek type

Wanneer u een akoestische piano bespeelt, verandert de klankkleur met de sterkte van uw aanslag. Uw Digital Piano beschikt over vier verschillende types aanslagdynamiek :

NORMAL

Deze basisinstelling produceert het volume afhankelijk van uw aanslag. Deze instelling is identiek met het gedrag van een akoestische piano. De CL25 kiest deze instelling automatisch.

LIGHT

Deze instelling is vooral voor personen geschikt die nog niet genoeg vingerkracht hebben, zoals bv. kinderen. Reeds een lichte aanslag produceert een grotere geluidsterkte.

HEAVY

De perfecte instelling voor personen met grote vingerkracht en voor diegenen die hun kracht willen trainen.

KONSTANT

Voor klankkleuren zoals orgel of cembalo (Harpsichord) is deze instelling zeer geschikt. Ze produceert onafhankelijk van de aanslagdynamiek een constant hoge geluidsterkte.

(1) Druk de „Touch“ knop, terwijl u de METRONOME en CONCERT MAGIC knoppen ingedrukt houdt.

(2) Terwijl u nog steeds de METRONOME en CONCERT MAGIC knoppen ingedrukt houdt, slaat u een van de volgende toetsen op het klavier aan:

Toets 1: voor het aanslagtype „LIGHT“

Toets 2: voor het aanslagtype „NORMAL“

Toets 3: voor het aanslagtype „HEAVY“

2. Transponeren

Met behulp van de transponeerfunctie kunt u de toonhoogte van het instrument steeds met een halve toon verhogen of verlagen. Deze inrichting is zeer praktisch, wanneer u een bepaald stuk in een andere toonsoort wilt spelen, bv. om het aan het stemregister van een zanger(es) aan te passen. Daartoe moet u alleen de toonhoogte transponeren en kunt u op de normale toetsen blijven spelen.

(1) Druk op de „Transpose“ knop, terwijl u de METRONOME en CONCERT MAGIC knoppen ingedrukt houdt.

(2) Terwijl u de METRONOME en CONCERT MAGIC knoppen ingedrukt houdt, slaat u een van de in de grafiek aangegeven toetsen aan om de gewenste transpositie in te stellen. (Na het inschakelen is steeds C ingesteld.) Het transponeerbereik bedraagt 5 halve tonen naar boven (F) en 6 halve tonen naar beneden (F#).

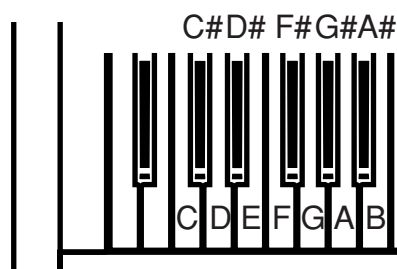

3. Stemming (Tuning)

Met behulp van deze functie kan de stemming van de CL25 in zijn geheel worden veranderd om deze bv. aan andere instrumenten aan te passen.

(1) Druk de TUNING knop in, terwijl u de METRONOME en CONCERT MAGIC knoppen ingedrukt houdt.

(2) Terwijl u nog steeds de METRONOME en CONCERT MAGIC knoppen ingedrukt houdt, dient u de toetsen +/- in te drukken om de toonhoogte in stappen van 0,5 Hz te verhogen of te verlagen. U kunt ook de waarde van de kamerton A direct met de cijfertoetsen ingeven. Geef steeds 3 cijfers in (bv.: 440).

4. Reverb

De Reverb functie simuleert de galm van een ruimte. Er staan drie soorten galm in de CL25 tot uw beschikking: Room, Stage en Hall.

(1) Druk de REVERB knop in, terwijl u de METRONOME en CONCERT MAGIC knoppen ingedrukt houdt.

(2) Terwijl u nog steeds de METRONOME en CONCERT MAGIC knoppen ingedrukt houdt, dient u een van de volgende toetsen op het klavier in te drukken:

Toets 1: kiest het type ROOM

Toets 2: kiest het type STAGE

Toets 3: kiest het type HALL

Wanneer het instrument wordt ingeschakeld, is de functie HALL altijd ingeschakeld.

Voor het uitschakelen van het galmeffect drukt u, terwijl u de METRONOME en CONCERT MAGIC knoppen ingedrukt houdt, de REVERB knop en vervolgens de knop „on“ of „off“ op het klavier.

5. Concert Magic Modus

De CL25 Piano biedt 2 mogelijkheden om CONCERT MAGIC te genieten.

Modus 1

Elk van de 40 CONCERT MAGIC songs hoort in een van de drie speelcategoriën (overeenkomstig de moeilijkheidsgraad). Deze zijn: Easy Beat, Melody Play en Skillful. Dit is de normale modus die ook na het inschakelen van het instrument actief is. Lees hiervoor pagina 14.

Modus 2

Onafhankelijk van het feit tot welke categorie een song hoort, kunt u met modus 2 elke song d.m.v. gelijkmatig ritmisch aanslaan van een toets spelen. We noemen dat Steady Beat.

(1) Druk de CONCERT MAGIC knop, terwijl u de METRONOME en CONCERT MAGIC knoppen ingedrukt houdt.

(2) Terwijl u nog steeds de METRONOME en CONCERT MAGIC knoppen ingedrukt houdt, moet u de toets „+“ voor de CONCERT MAGIC modus 2 indrukken. Wanneer u de toets „-“ indrukt, stelt u modus 1 weer in.

6. MIDI kanaal keuze

Om MIDI informatie met andere MIDI instrumenten uit te wisselen, moeten allereerst de beide MIDI apparaten op hetzelfde MIDI kanaal worden ingesteld.

(1) Druk de „MIDI Channel“ knop, terwijl u de METRONOME en CONCERT MAGIC knoppen ingedrukt houdt.

(2) Terwijl u nog steeds de METRONOME en CONCERT MAGIC knoppen ingedrukt houdt, moet u de toetsen +/- gebruiken voor het veranderen van het MIDI kanaal. U kunt ook de waarde voor het MIDI kanaal direct met de cijfertoetsen ingeven. Gebruik hiervoor steeds 2 cijfers.

7. In- en uitschakelen van de lokale besturing

Deze functie beslist, of de tastatuur van de interne klankproductie wordt gescheiden of niet. Wanneer deze functie is uitgeschakeld, kunt u geen klank horen en de noteninformaties worden uitsluitend via MIDI gegeven.

(1) Druk de „Local“ knop, terwijl u de METRONOME en CONCERT MAGIC knoppen ingedrukt houdt.

(2) Terwijl u nog steeds de METRONOME en CONCERT MAGIC knoppen ingedrukt houdt, moet u de knop „off“ gebruiken om de Local modus uit te schakelen. Wanneer u de knop „on“ indrukt, is de Local modus weer ingeschakeld.

8. In- en uitschakelen van de multimodus

De keuze van het MIDI kanaal is uitsluitend geschikt om een MIDI kanaal (een van 1 - 16) voor het zenden of ontvangen van MIDI gegevens te definiëren. Wanneer u echter de multimodus functie inschakelt, kunt u meerdere kanalen gelijktijdig gebruiken en zodoende ook meerdere klanken. Per MIDI kanaal heeft u dan een klank tot uw beschikking. De indeling van de klanken kunt u lezen in het hoofdstuk "Zenden van bevelen voor programmawisselingen". Het begrip multimodus komt voort uit de mogelijkheid om meerdere klanken gelijktijdig te kunnen produceren.

AANWIJZING:

U kunt iedere klank van de CL25 willekeurig op de MIDI kanalen indelen. De toewijzing van de sound- en programmanummers vindt u in de onderstaande lijst.

(1) Druk de „Multi“ knop , terwijl u de METRONOME en CONCERT MAGIC knoppen ingedrukt houdt.

(2) Terwijl u nog steeds de METRONOME en CONCERT MAGIC knoppen ingedrukt houdt, moet u de knop „off“ indrukken om de multimodus uit te schakelen. Wanneer u de knop „on“ indrukt, is hij weer ingeschakeld.

Klankkleur

	<u>Multi-Timbral Modus aan</u>			<u>Multi-Timbral Modus uit</u>
	Program #	Bank MSB	Bank LSB	
Concert Grand	1	121	0	1
Modern Piano	2	121	0	2
Electric Piano	5	121	0	3
Church Organ	20	121	0	4
	- 22 -			
Harpsichord	7	121		

9. Zenden van bevelen voor MIDI programmawisselingen

U kunt instellen, of de CL25 bij het omschakelen van klanken ook bevelen voor programmawisselingen per MIDI zenden moet of niet. Een lijst met de programmanummers vindt u op pagina 22.

(1) Druk de „Program“ knop, terwijl u de METRONOME en CONCERT MAGIC knoppen ingedrukt houdt.

(2) Terwijl u nog steeds de METRONOME en CONCERT MAGIC knoppen ingedrukt houdt, moet u de knop „off“ indrukken om de automatische transmissie uit te schakelen. Wanneer u de knop „on“ indrukt, is ze weer ingeschakeld.

(3) U kunt ook een bepaald programmanummer direct ingeven. Terwijl u nog steeds de METRONOME en CONCERT MAGIC knoppen ingedrukt houdt, moet u de cijfertoetsen gebruiken voor het ingeven van het nummer met 3 cijfers (bv. 034).

MIDI

De afkorting MIDI betekent „Musical Instruments Digital Interface“ (digitale interface voor muziekinstrumenten), een internationale standaard voor het verbinden van synthesizers, sequencers (digitale opname-apparaten), keyboards en andere elektronische instrumenten met als doel: het mogelijk maken van uitwisselen van gegevens tussen deze apparaten . De CL25 is met twee MIDI aansluitingen uitgerust: MIDI IN en MIDI OUT. Voor het verbinden zijn speciale MIDI-kabels nodig.

MIDI IN: Ontvangt noten, bevelen voor klankwisselingen en andere informatie

MIDI OUT: Zendt noten, bevelen voor klankwisselingen en andere informatie

MIDI voorbeelden

(1) Aansluiting aan andere keyboards of klank producerende apparaten met MIDI opties

Wanneer u de verbindingen zoals in de afbeelding getoond aanbrengt, worden gegevens (zoals bv. „Welke noot werd gespeeld en hoe luid“) door de Digital Piano ongewijzigd aan het aangesloten apparaat gezonden. Bovendien kunt u de klank van de Digital Piano met een klank van het aangesloten apparaat overlappen en mengen.

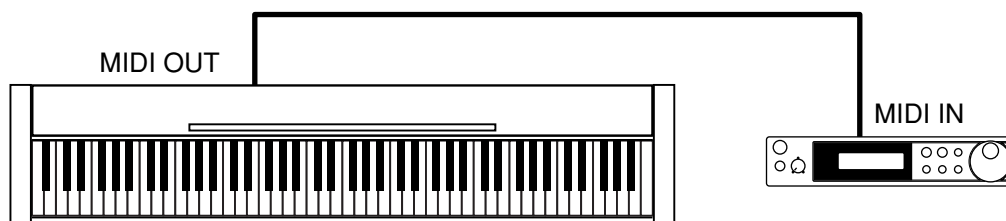

(2) Aansluiting aan een externe sequencer

Wanneer u de verbindingen zoals op de afbeelding aanbrengt, kunt u een song, die u op de CL25 speelt, op een sequencer opnemen. Gebruik de CL25 MULTI TIMBRE functie om meerdere klanken na elkaar op te nemen en dan parallel af te spelen.

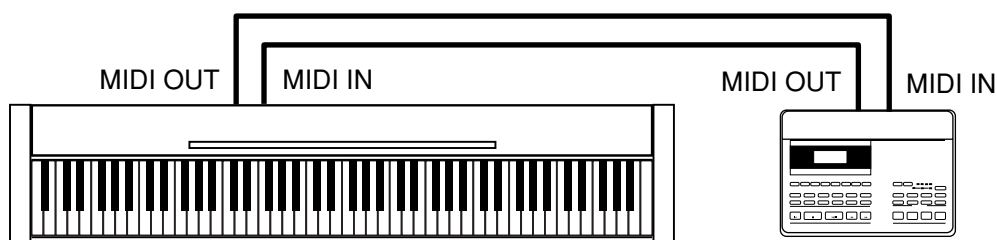

Concert Magic songlijst

Category	#	Song Title	Arrangement Type
Children's Songs	1	Twinkle, Twinkle, Little Star	MP
	2	I'm A Little Teapot	MP
	3	Mary Had A Little Lamb	MP
	4	London Bridge	MP
	5	Row, Row, Row Your Boat	MP
	6	Frère Jaques	MP
	7	Old MacDonald Had A Farm	MP
Christmas Songs	8	Hark The Herald Angels Sing	MP
	9	Jingle Bells	MP
	10	Deck The Halls	MP
	11	O Come All Ye Faithful	MP
	12	Joy To The World	MP
	13	Silent Night	MP
	14	We Wish You A Merry Christmas	MP
American Classics	15	Battle Hymn Of The Republic	MP
	16	Yankee Doodle	MP
	17	Danny Boy	EB
	18	Clementine	MP
	19	Auld Lang Syne	MP
	20	Oh Susanna	SK
	21	Camptown Races	MP
	22	When The Saints Go Marching In	EB
	23	The Entertainer	SK
Classical Selections	24	William Tell Overture	SK
	25	Andante (Haydn)	MP
	26	Für Elise	EB
	27	Clair De Lune	SK
	28	Skater's Waltz	SK
	29	Blue Danube Waltz	SK
	30	Gavotte (Gossec)	SK
	31	Waltz Of The Flowers	SK
Special Occations	32	Bridal Chorus	MP
	33	Wedding March	SK
	34	Pomp And Circumstance	SK
International Songs	35	When Irish Eyes Are Smiling	EB
	36	Chiapenacas	SK
	37	Santa Lucia	SK
	38	Funicli Funicla	SK
	39	Romance De L'amour	EB
	40	My Wild Irish Rose	EB

Technische gegevens

Klavier	88 toetsen (Advanced Hammer Action IV)
Aanslagdynamiecurven	4 Types (Normal, Light, Heavy, Konstant)
Polyfonie	96 noten maximaal
Klanken	8 (Concert Grand, Modern Piano, Electric Piano, Church Organ, Harpsichord, Vibraphone, Strings, Choir)
Reverb	Room, Stage, Hall
Metronoom	Beat: 1/4, 2/4, 3/4, 4/4, 5/4, 6/8 Tempo: 30-300 BPM
Andere mogelijkheden	Dual, transponeren, stemming, Concert Magic (40 songs), MIDI functies, 8 Demo songs
Pedalen	voetpedaal (demperpedaal)
Aansluitingen	koptelefoon x 2, pedaal, MIDI IN/OUT, DC IN luidsprekers (12 x 8) cm x 2
	Uitgangsvermogen 7 W x 2
	Opnamevermogen 25W (AC Adaptor PS-125)
Afmetingen in cm	129,1 x 27,8 x 76,7
Gewicht in kg	28,5

Specificaties kunnen zonder voorafgaande aankondiging worden gewijzigd

MIDI implementatie tabel

KAWAI DIGITALPIANO
MODEL: CL25

Date: January 2007
Version: 1.0

FUNCTION	TRANSMITTED	RECEIVED	REMARKS
Basic Channel (Default) (Changed)	1 1-16	1 1-16	
Mode (Default) (Message) (Altered)	3 x *****	1 1, 3*	*Omni Off by setting MIDI channel
Note Number (True Voice)	15-113* *****	0-127 15-113	*with Transpose
Velocity (Note ON) (Note OFF)	O: 9nH v=1-127 x: 9nH v=0	O x	
After Touch Key's Channel's	x x	x x	
Pitch Bend	x	x	
Control Change 7 64 67	x O O (w/optional F-20)	O O O	Volume Damper pedal Soft pedal
Program Change True	O *****	O	
System Exclusive	O	O	
Common (Song Position) (Song Select) (Tune)	x x x	x x x	
System: Real Time (Clock) (Commands)	x x	x x	
Others (Local ON/OFF) (All Notes OFF) (Active Sense) (Reset)	x x O x	O O O x	

Mode 1: OMNI ON, POLY Mode 2: OMNI ON, MONO
Mode 3: OMNI OFF, POLY Mode 4: OMNI OFF, MONO