

**KAWAI**  
**DIGITAL PIANO**

*L1*

**Bedienungsanleitung**

Vielen Dank für den Kauf dieses KAWAI L1 Digital Pianos.

Ihr neues L1 ist ein qualitativ hochwertiges Instrument, daß modernste Musiktechnologie bietet. Diese Anleitung beinhaltet verschiedene Informationen, die Ihnen helfen sollen Ihr L1 optimal zu nutzen. Bitte lesen Sie die Anleitung sorgfältig durch und heben Sie diese für späteres Nachschlagen auf.

## Inhaltsverzeichnis

	Seite
Wichtige Hinweise .....	3
Ständer .....	6
Überblick der Bedienelemente .....	8
Spielen .....	10
1. Grundlegende Bedienung .....	10
2. Dual .....	10
3. Reverb .....	11
4. Demonstrationslieder .....	11
5. Concert Magic .....	12
6. Anschlagsdynamik .....	15
7. Transponieren .....	16
8. Metronom .....	17
Funktionen des Digital Rekorders .....	18
1. Einfache Aufnahmen .....	18
2. Wiedergabe eines Liedes .....	18
3. Löschen eines Liedes .....	18
Funktionsmodus .....	19
1. Stimmung .....	20
2. MIDI Kanalauswahl .....	20
3. MIDI Local Control an- und ausschalten .....	20
4. MIDI Multimodus an- und ausschalten .....	21
5. Senden von MIDI Programmwechselbefehlen an- und ausschalten ..	22
6. Concert Magic Modus 1/2 .....	22
MIDI .....	23
Concert Magic Songliste .....	24
Demo Songliste .....	25
Technische Daten .....	25
MIDI Implementation Tabelle .....	26

# Sicherheitshinweise

## HINWEISE AUFHEBEN

HINWEISE ZU FEUERRISIKO, ELEKTRISCHEM SCHOCK ODER VERLETZUNGEN VON PERSONEN



**WARNING**  
TO REDUCE THE RISK OF FIRE OR ELECTRIC SHOCK, DO NOT EXPOSE THIS PRODUCT TO RAIN OR MOISTURE.

**AVIS : RISQUE DE CHOC ELECTRIQUE - NE PAS OUVRIR.**

Um das Risiko eines elektrischen Schlages zu verringern, sollten Sie niemals das Gerät öffnen. Es gibt keine Teile im Innern, die durch Sie gewartet werden müßten. Überlassen Sie den Service qualifiziertem Personal.



Zeigt an, daß ein Potentialunterschied auftreten kann, der Tod oder schwerwiegende Verletzungen hervorruft, wenn das Gerät nicht korrekt gehandhabt wird.



Zeigt an, daß ein Potentialunterschied auftreten kann, der daß Gerät beschädigt, wenn das Gerät nicht korrekt gehandhabt wird.

### Beispiele von Bildsymbolen

	Zeigt, daß vorsichtig gehandelt werden sollte. Dieses Beispiel zeigt an, daß Teile nicht mit den Fingern berührt werden dürfen.
	Verbietet eine unzulässige Manipulation. Dieses Beispiel verbietet einen unzulässigen Eingriff.
	Zeigt, daß eine Vorgang ausgeführt werden soll. Dieses Beispiel bittet Sie den Netzstecker aus der Steckdose zu ziehen.

Lesen Sie die Bedienungsanleitung komplett durch bevor Sie das Instrument benutzen.

**WARNUNG - Wenn Sie das Gerät benutzen, sollten Sie die folgenden Sicherheitshinweise beachten:**

**WARNUNG** Zeigt an, daß ein Potentialunterschied auftreten kann, der Tod oder schwerwiegende Verletzungen hervorruft, wenn das Gerät nicht korrekt gehandhabt wird.

**Dieses Gerät muß an eine Steckdose angeschlossen werden, deren Spannungsangabe dem Gerät entspricht.**

- Benutzen Sie den Netzadapter, der mit dem Gerät geliefert wurde, oder einen von Kawai empfohlenen Netzadapter.
- Wenn Sie den Netzstecker in die Steckdose stecken, sollten Sie sicherstellen, daß die Form der Anschlüsse geeignet ist und die Spannung übereinstimmt.
- Zuwiderhandlungen können Feuer verursachen.

**Ziehen Sie den Netzstecker nie mit nassen Händen ab und stecken Sie ihn auch nicht mit nassen Händen in die Steckdose.**

Zuwiderhandlung kann elektrischen Schock verursachen.

**Wenn Sie Kopfhörer verwenden, sollten Sie diese nicht über eine längere Zeit mit hoher Lautstärke betreiben.**

Zuwiderhandlung kann Hörschäden hervorrufen.

**Öffnen, reparieren oder modifizieren Sie das Instrument nicht.**

Zuwiderhandlung kann Defekte, elektrischen Schlag oder Kurzschlüsse verursachen.

**Wenn Sie das Netzkabel abziehen wollen, fassen Sie immer den Stecker direkt an. Ziehen Sie niemals nur am Kabel.**

- Einfachen Ziehen am Kabel kann einen Defekt des Kabel verursachen. Dadurch kann es zum elektrischen Schlag, Feuer oder Kurzschluß kommen.

**Wenn das Instrument für eine längere Zeit nicht benutzt werden soll, ziehen Sie den Netzstecker aus der Steckdose.**

- Zuwiderhandlung kann Feuer und Überhitzung hervorrufen.



# ACHTUNG

Zeigt an, daß ein Potentialunterschied auftreten kann, der das Gerät beschädigt, wenn das Gerät nicht korrekt gehandhabt wird.

## Stellen Sie das Instrument nicht an folgenden Plätzen auf.

- Unter dem Fenster, da es direktem Sonnenlicht ausgesetzt ist.
- Extrem heiße Plätze, wie unterhalb eines Heizlüfters
- Extrem kalte Plätze, wie außerhalb von Gebäuden im Winter
- Plätze mit extremer Luftfeuchtigkeit oder Regen
- Plätze mit sehr hoher Sand oder Staubverschmutzung
- Plätze mit extremen Erschütterungen

Das Aufstellen des Instruments an solchen Plätzen kann Beschädigungen verursachen.

Bevor Sie Kabel anschließen, stellen Sie sicher, daß alle Geräte ausgeschaltet sind.

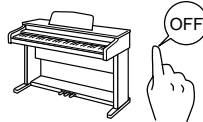

Zu widerhandlung kann Defekte an diesem und anderen Geräten hervorrufen.

Achten Sie darauf, daß keine Fremdkörper in das Instrument gelangen.

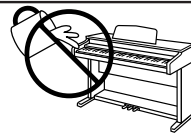

Wasser, Nadeln und Haarspangen können Kurzschlüsse und Defekte verursachen.

Achten Sie darauf, daß das Gerät immer sorgfältig aufgestellt wird.



Bitte beachten Sie, daß dieses Instrument schwer ist und daher mit mindestens zwei Personen getragen werden sollte.

Stellen Sie das Instrument nicht in die Nähe eines anderen elektrischen Gerätes, wie TV und Radios.

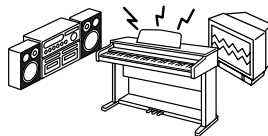

- Zu widerhandlung kann Nebengeräusche verursachen.
- Falls diese Nebengeräusche auftreten, verschieben Sie das Instrument in eine andere Richtung oder schließen Sie es an eine andere Steckdose an.

Wenn Sie das Netzkabel anschließen, achten Sie bitte darauf, daß die Kabel nicht durcheinander liegen und Knoten bilden.

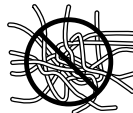

Zu widerhandlung kann die Kabel beschädigen, Feuer und elektrischen Schock verursachen oder einen Kurzschluß erzeugen.

Reinigen Sie das Instrument nicht mit Benzin oder Verdünnern.



- Zu widerhandlung kann eine Farbänderung oder Deformation des Gerätes zur Folge haben.
- Zum Reinigen benutzen Sie bitte ein weiches Tuch mit lauwarmen Wasser, das Sie gut ausdrücken und dann erst zur Reinigung verwenden.

Stellen Sie sich nicht auf das Instrument und üben Sie keine Gewalt aus.



- Andernfalls kann das Instrument verformt werden oder umfallen.

**Sollte eine Unregelmäßigkeit im Gerät auftauchen, schalten Sie das Gerät sofort aus, trennen Sie die Netzverbindung und fragen Sie einen qualifizierten Techniker.**

**Das Gerät sollte durch qualifiziertes Personal gewartet werden, wenn:**

- **das Netzkabel oder die Netzbuchse beschädigt sind.**
- **Gegenstände in das Gerät gefallen sind.**
- **das Gerät Regen ausgesetzt war.**
- **das Gerät nicht mehr normal funktioniert.**
- **das Gerät gefallen ist und das Gehäuse beschädigt ist.**

**Dieses Gerät sollte so aufgestellt werden, daß es immer eine gute Belüftung erfährt.**

**Reparaturhinweis**

Sollte etwas Ungewöhnliches auftreten, schalten Sie das Gerät aus, ziehen den Netzstecker und rufen den Service Ihres Händlers an.

- **Dieses Digitalpiano ist nur für den Betrieb im Haushalt und nicht für kommerziellen Gebrauch konzipiert.**



# Ständer

- Vergewissern Sie sich, daß alle Teile, die zum Bau des Ständers benötigt werden, vorhanden sind.
- Für den Abbau verwenden Sie die folgende Anleitung in umgekehrter Folge.

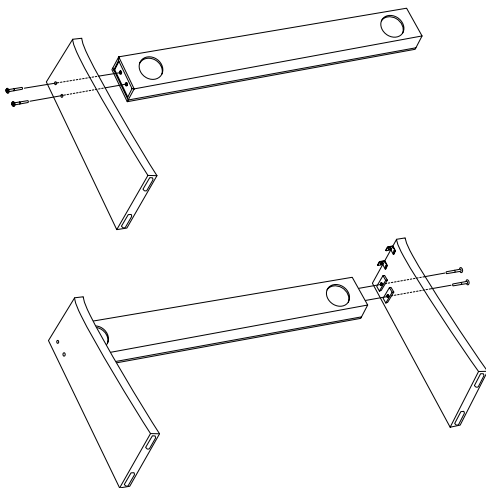
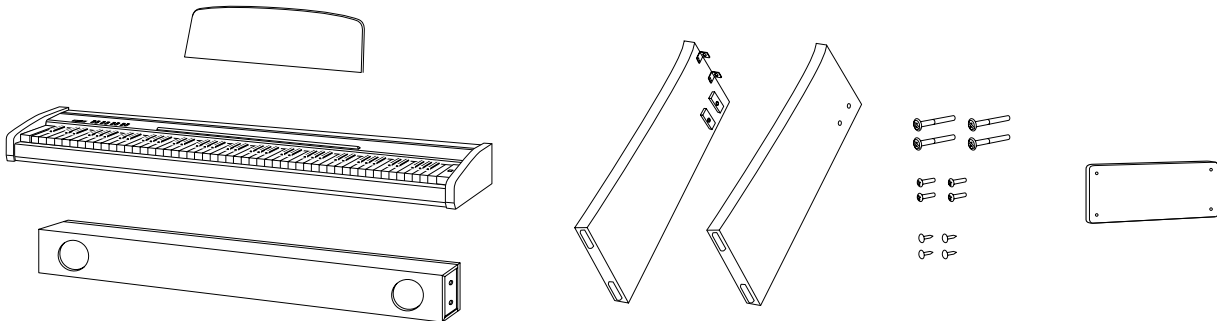

1. Befestigen Sie die Ständerseitenteile und die Lautsprecherbox mit 4 Schrauben (lang). Es wird empfohlen den Ständer auf der Rückseite liegend zu montieren.

2. Stellen Sie nun den Ständer aufrecht und ziehen Sie die Schrauben noch einmal nach.

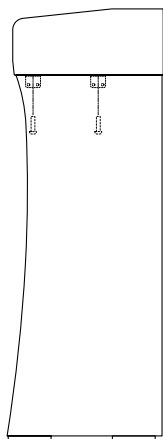

3. Heben Sie nun das Piano auf den Ständer und fixieren Sie es mit 4 Schrauben (mittel).

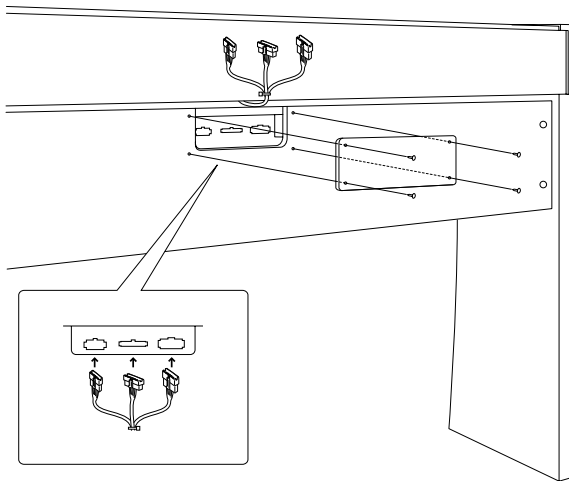

4. Verbinden Sie die drei Kabel mit den Buchsen an der Rückseite der Lautsprecherbox. Achten Sie auf richtiges Einrasten.

5. Schrauben Sie nun die Buchsenabdeckung mit vier Schrauben (kurz) fest.

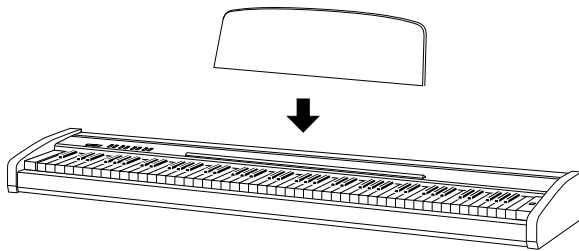

6. Stecken Sie das Notenpult mittig in den Schlitz auf der Oberseite des Pianos.

# Überblick der Bedienelemente

---

## Lautstärkereglер (A)

Durch Schieben dieses Reglers nach rechts wird die Lautstärke des Instrumentes erhöht, durch Schieben nach links wird sie verringert.

## CONCERT MAGIC TASTE (B)

Absolut jeder kann mit Concert Magic richtige Musik spielen... auch wenn Sie noch nie Piano Unterricht genommen haben. Alles was Sie tun müssen ist Ihren Lieblingssong zu wählen und eine der 88 Tasten rhythmisch anzuschlagen. Lesen Sie hierzu auch Seite 12.

## DEMO TASTE (C)

Drücken Sie zum Starten der Demo diese Taste. Das L1 Piano beginnt nun mit der Wiedergabe. Acht Musikstücke werden solange gespielt bis Sie die Taste DEMO erneut drücken. Um ein einzelnes Demo zu wählen, lesen Sie Seite 11. Zum Beenden des Demos drücken Sie die Taste DEMO erneut.

## SOUND SELECT TASTE (D)

Wählen Sie ein Klang durch wiederholtes Drücken dieser Taste. Sie können auch gezielt einen Klang wählen, indem Sie die SOUND SELECT Taste gedrückt halten und eine der acht untersten weißen Tasten anschlagen. Lesen Sie hierzu auch Seite 10.

## REVERB TASTE (E)

Mit dieser Taste fügen Sie dem Klang einen Halleffekt hinzu. Lesen Sie hierzu auch Seite 11.

## Rekorder Sektion (F)

Sie können bis zu drei Lieder aufzeichnen und wiedergeben.

- Play/Stop Taste: wird benutzt, um ein Lied wiederzugeben oder zu stoppen.
- Record Taste: wird benutzt, um die Aufnahme eines Liedes zu starten.

## FUNCTION/METRONOME ABSCHNITT (G)

Benutzen Sie diese Tasten zur Auswahl von Anschlagstyp, Transponierung, Metronom oder anderen Funktionen (inklusive der MIDI Funktionen).

## FRONTSEITE

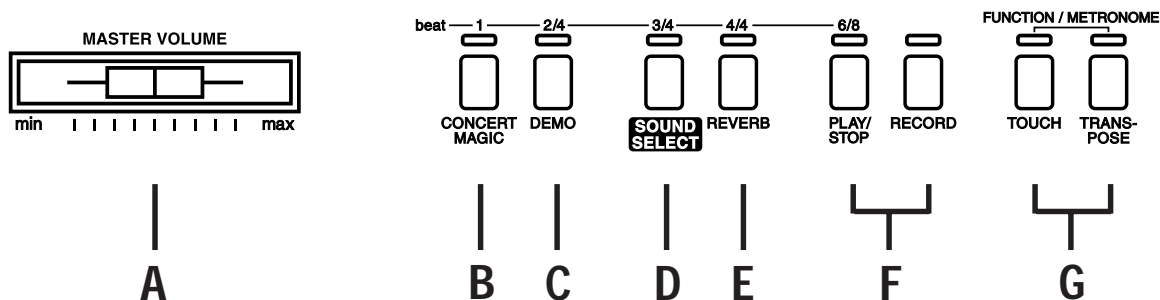

### Netzteilanschluß (H)

Schließen Sie hier das mitgelieferte Netzteil an.

### LINE IN BUCHSEN (I)

Schließen Sie hier einen CD Player oder andere Klangquellen an. Der Sound wird über die Lautsprecher wiedergegeben.

### MIDI-Buchsen (J)

Diese Buchsen ermöglichen den Datenaustausch mit anderen elektronischen Instrumenten, die ebenfalls über eine MIDI-Schnittstelle verfügen.

### Pedalanschluß (K)

Schließen Sie das beigegefügte Pedal F-1r an diese Buchse an. Sie können auch das optional erhältliche Pedal F-2r anschließen.

### Kopfhöreranschlüsse (L)

Schließen Sie hier bis zu zwei Kopfhörer an.

### ANSICHT VON UNTEN

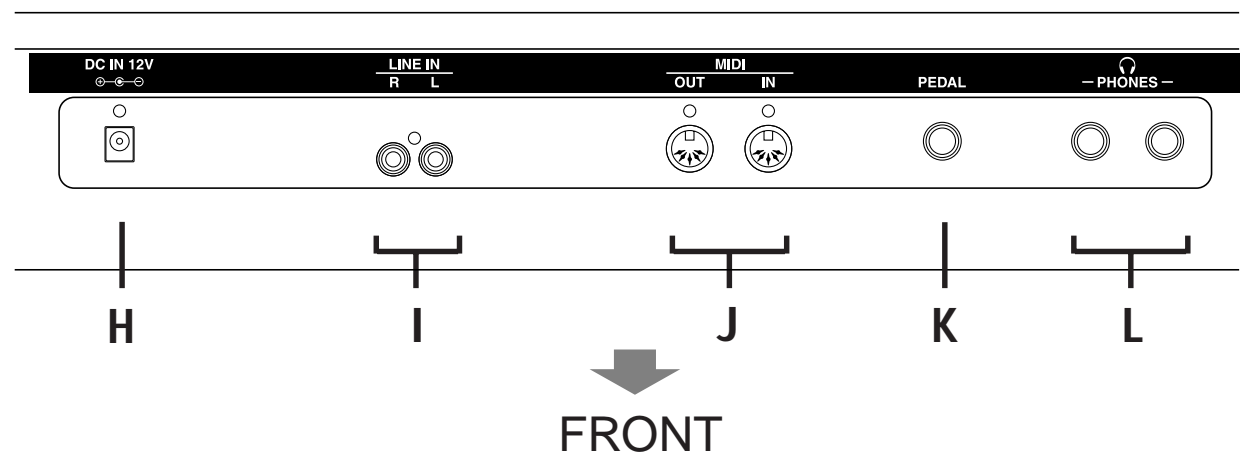

# Spielen

---

## 1. Grundlegende Bedienung



(1) Schalten Sie das Gerät ein.

(2) Stellen Sie die Lautstärke ein.

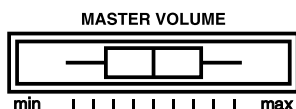

Spielen Sie hierzu eine Note auf der Tastatur. Eine Bewegung des Reglers nach rechts erhöht die Lautstärke, eine Bewegung nach links verringert die Lautstärke.

(3) Wählen Sie eine Klangfarbe.



### Methode 1

Einmaliges Drücken der Taste SOUND SELECT wählt den nächsten Klang. Durch wiederholtes Drücken können Sie die anderen Klänge wählen.

### Methode 2

Während Sie die Taste SOUND SELECT gedrückt halten, schlagen Sie eine der acht untersten weißen Tasten an, um einen Klang direkt anzuwählen.

### Methode 3

Drücken und halten Sie die Taste SOUND SELECT länger als 1 Sekunde, wird der Klang Concert Grand eingestellt.

### Hinweis:

Wenn ein anderer Klang als Classic Grand gewählt ist, blinkt die LED über der Taste SOUND SELECT.

(4) Spielen Sie nun.

Experimentieren Sie mit den verschiedenen Klangfarben.

### SOUND LIST

- 1 Klassik Flügel
- 2 Modernes Piano
- 3 Electric Piano
- 4 Kirchenorgel
- 5 Cembalo
- 6 Vibraphone
- 7 Streicher
- 8 Chor

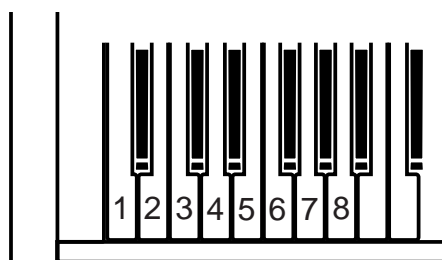

## 2. Dual

Sie können zwei Klänge kombinieren mit Hilfe des DUAL Modus. Halten Sie hierzu die Taste SOUND SELECT gedrückt und wählen Sie die gewünschten 2 Klänge durch gleichzeitiges Anschlagen der entsprechenden Tasten (von den 8 untersten weißen Tasten).

## 3. Reverb

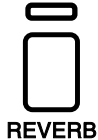

Die Reverb Funktion simuliert den Nachhall eines Raumes.

Der Effekt ist eingeschaltet, wenn die Leuchtdiode der Taste Reverb leuchtet. Erneutes Drücken der Taste Reverb schaltet die Reverb Funktion aus.

Es stehen Ihnen drei Hallarten im ES1 zur Verfügung. Dies sind Room, Stage und Hall. Zum Wechsel des Halltyps drücken Sie eine der folgenden Tasten während Sie die Taste REVERB gedrückt halten:

CONCERT MAGIC	Room
DEMO	Stage
SOUND SELECT	Hall

Wenn das Instrument eingeschaltet wird, ist die Hallfunktion immer eingeschaltet.

## 4. Demonstrationslieder



Dieses Digitalpiano verfügt über 8 Demonstrationslieder.

(1) Drücken Sie die Taste DEMO und das Demonstrationslied für CLASSIC GRAND beginnt. Nach Ende des Liedes wird das L1 alle weiteren Demonstrationslieder in zufälliger Reihenfolge abspielen.

(2) Falls Sie ein Demonstrationslied eines bestimmten Klanges hören wollen, drücken Sie einfach die entsprechende Taste auf der Tastatur während Sie die Taste DEMO gedrückt halten.

(3) Durch Drücken der Taste SOUND SELECT, während ein Demo läuft, können Sie zum nächsten Lied wechseln.

(4) Zum Beenden der Demonstrationslieder drücken Sie einfach die DEMO Taste erneut.

Eine Liste der Demonstrationslieder finden Sie auf Seite 25.

## 5. Concert Magic

Von Johann Sebastian Bach stammt die Bemerkung, Klavierspielen sei einfach: man brauche nur die richtigen Tasten zum richtigen Zeitpunkt anzuschlagen. Die meisten Sterblichen wären froh, wenn es tatsächlich so einfach wäre. Die gute Nachricht ist, daß Ihnen das L1-Piano eine Einrichtung bietet, die das Klavierspielen kinderleicht macht. So leicht, daß Sie bei Gebrauch der CONCERT MAGIC-Funktion keine einzige Taste anzuschlagen brauchen.

Die CONCERT MAGIC-Funktion erlaubt Ihnen professionell klingende Darbietungen, auch wenn Sie im Leben noch nie eine Klavierstunde genommen haben. Dazu wählen Sie einfach einen der 40 werkseitig vorbereiteten Songs und schlagen während der Wiedergabe eine beliebige Taste der Tastatur in einem stetigen Rhythmus an, um das gewünschte Tempo vorzugeben. Die CONCERT MAGIC-Funktion erzeugt daraufhin die Melodie und Begleitung des Songs in dem von Ihnen vorgegebenen Tempo. Dank CONCERT MAGIC kann jedermann, jung oder alt, am Digitalpiano Platz nehmen und auf Anhieb hervorragend klingende Musik produzieren.

Diese praktische Funktion wird in den folgenden Abschnitten ausführlich erläutert.

### Wahl eines Songs

Die 40 Concert Magic Songs sind jeder der 40 weißen Tasten zugeordnet und in 5 Kategorien, wie Kinderlieder, Amerikanische Klassiker und Weihnachtslieder, unterteilt.

Eine Liste der Lieder finden Sie auf Seite 24.



Zur Wahl eines CONCERT MAGIC-Songs schlagen Sie die mit dem gewünschten Song belegte Taste an der Tastatur an, während Sie die CONCERT MAGIC-Taste gedrückt halten.

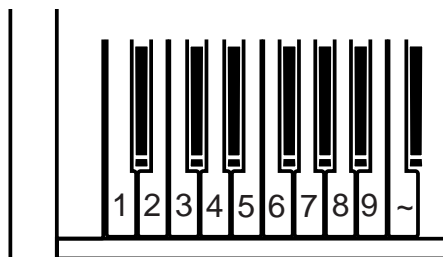

### Wiedergabe des gewählten Songs

Wenn Sie einen Song ausgewählt haben, der Ihnen bereits bekannt ist, möchten Sie vielleicht gleich selbst mitspielen. Bei anderen Songs dagegen wollen Sie wahrscheinlich erst einmal in Ruhe zuhören.

Um nur zuzuhören, drücken Sie einfach die PLAY/STOP-Taste, wonach die Wiedergabe des gewählten Songs beginnt.

Falls Sie einen anderen Song hören wollen, wiederholen Sie die gleiche Prozedur zur Wahl eines Songs.

Um die CONCERT MAGIC-Wiedergabe zu beenden, drücken Sie die PLAY/STOP-Taste erneut.

### **Darbietung eines Preset-Songs**

Jetzt sind Sie wahrscheinlich zum Mitspielen mit der CONCERT MAGIC-Funktion bereit.

Dazu schlagen Sie eine beliebige Taste an der Tastatur in einem stetigen Rhythmus, um das gewünschte Wiedergabetempo vorzugeben. Bei stärkerem Anschlagen erhöht sich die Lautstärke, bei schwächerem Anschlagen verringert sie sich. Genau wie bei einem Klavier kann das Tempo durch Anschlagen der Taste in kürzeren Abständen beschleunigt werden und umgekehrt.

Gar nicht übel, nicht wahr? Ein einziger Finger reicht aus, um Sie wie ein Keyboard-Profi klingen zu lassen.

Bei CONCERT MAGIC handelt es sich um eine ideale Methode, Kleinkindern das Musizieren beizubringen, vor allem, was die Entwicklung eines rhythmischen Gefühls betrifft. Ältere Mitbürger, die vielleicht bisher angenommen haben, es sei für sie zu spät, mit einem Tasteninstrument anzufangen, werden überrascht sein, wie leicht CONCERT MAGIC ihnen den Einstieg machen kann. Diese Funktion läßt alle Familienmitglieder Freude am Musizieren gewinnen, selbst diejenigen, die noch nie ein Instrument gespielt haben.

### **Arrangement-Arten der CONCERT MAGIC-Songs**

Nach längerem Gebrauch der CONCERT MAGIC-Funktion Ihres Digital-Pianos kommen Sie vielleicht zu der Überzeugung, daß diese Einrichtung so einfach ist, daß Sie nicht mehr viel davon profitieren können.

Es stimmt zwar, daß sich einige der Preset-Songs selbst von Anfängern sehr leicht spielen lassen, doch andere sind anspruchsvoll genug, daß sie geübt werden müssen, bevor eine wirklich gelungene Darbietung erzielt werden kann. Je nach Schwierigkeitsgrad sind die insgesamt 40 CONCERT MAGIC-Songs des L1-Piano in drei verschiedene Gruppen unterteilt, die jeweils auf eine andere Art arrangiert sind.

### Easy Beat

Dies sind die am einfachsten zu spielenden Songs. Um sie abzuspielen, schlagen Sie einfach eine beliebige Taste der Tastatur in einem stetigen Rhythmus an.

Schauen Sie sich jetzt einmal das folgende Beispiel an, das Stück „Für Elise“. Schlagen Sie einen gleichmäßigen 16tel Noten Rhythmus.

x = Taste anschlagen      x x x x x x x x      x x x x x x x x x x x x



### Melody Play

Auch diese Songs sind einfach zu spielen, besonders wenn Sie das betreffende Stück bereits kennen. Zur Darbietung klopfen Sie das gewünschte Tempo der Melodie auf einer beliebigen Taste der Tastatur im stetigen Rhythmus. Durch Mitsingen läßt sich die Vorgabe des Tempos beträchtlich erleichtern.

Spielen Sie z.B. den oben gezeigten Song „Twinkle, Twinkle, Little Star“, wobei Sie der Melodie wie durch die Kreuze über den Noten gekennzeichnet folgen.

x = Taste anschlagen      x x x x      x x x      x x x x      x x x



Bei Darbietungen von CONCERT MAGIC-Songs in einem schnellen Tempo ist es zweckmäßig, zwei Tasten an der Tastatur abwechselnd mit zwei verschiedenen Fingern anzuschlagen. Nicht nur sind damit schneller, Sie vermeiden auch eine vorzeitige Ermüdung des Fingers.

### Skillful

Der Schwierigkeitsgrad dieser Songs reicht von mittelschwer bis zu sehr schwierig. Um einen solchen Song darzubieten, klopfen Sie den Rhythmus sowohl der Melodiestimme als auch der Begleitung auf zwei beliebigen Tasten der Tastatur, beispielsweise beim nachstehend gezeigten „Waltz of Flowers“.

x = Taste anschlagen    x   x   x   x   x   x   x   x   x   x   x   x



Es kann schon etwas Übung benötigen diese Titel schon. Ein guter Weg ist es sich zuerst die Lieder anzuhören und dann den Rhythmus zu klatschen.

In der Liste der Lieder auf Seite 24 ist der Typus der Lieder neben dem Titel gekennzeichnet. “EB” für Easy Beat, “MP” für Melody Play und “SK” für Skillful.

### **Abspielen von CONCERT MAGIC-Songs im DEMO-Modus**

Sie können Concert Magic Songs auf drei Arten im DEMO Modus hören.

#### **1. All Play**

Wenn Sie die PLAY/STOP-Taste drücken, ohne vorher einen bestimmten Preset-Song gewählt zu haben, so werden alle 40 CONCERT MAGIC-Songs automatisch der Reihe nach abgespielt.

#### **2. Category Play**

Halten Sie die Taste CONCERT MAGIC gedrückt und drücken Sie sowohl die Taste der Tastatur, welche für den gewünschten Song steht, als auch die Taste DEMO. Das L1-Piano spielt nun den Song und anschließend alle anderen Songs derselben Kategorie nacheinander.

#### **3. Random Play**

Halten Sie die Taste CONCERT MAGIC gedrückt und drücken Sie die Taste DEMO. Das L1 Piano spielt nun “Twinkle, Twinkle, Little Star” und dann den Rest der Lieder in zufälliger Reihenfolge.

## **6. Wahl eines Anschlagsdynamiktyps**

Wenn Sie ein akustisches Piano spielen, verändert sich die Klangfarbe mit der Stärke Ihres Tastenanschlages. Ihr Digital Piano verfügt über drei verschiedene Anschlagsdynamiktypen:

### **NORMAL**

Diese Standardeinstellung erzeugt die Lautstärke in direkter Abhängigkeit von Ihrer Anschlagsstärke. Diese Einstellung ist identisch mit dem Verhalten eines akustischen Pianos. Das L1 wählt automatisch diese Einstellung, wenn die TOUCH LED nicht leuchtet.

## LIGHT

Diese Einstellung ist besonders für Personen geeignet, die noch nicht über genügend Fingerstärke verfügen, wie etwa Kinder. Bereits ein leichter Anschlag erzeugt eine höhere Lautstärke.

## HEAVY

Die perfekte Einstellung für Personen mit hoher Fingerkraft und solche die Ihre Kraft trainieren wollen.

## KONSTANT

Für Klangfarben wie Orgeln oder Cembalo (Harpsichord) eignet sich diese Einstellung. Sie erzeugt unabhängig von der Anschlagsstärke eine gleichbleibend hohe Lautstärke.

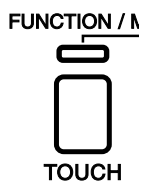

(1) Um einen der Anschlagsdynamiktypen auszuwählen, drücken Sie die folgenden Taste, während Sie die Taste TOUCH gedrückt halten:

- Irgendeine Taste C: wählt die Einstellung "LIGHT"
- Irgendeine Taste D: wählt die Einstellung "HEAVY"
- Irgendeine Taste E: wählt die Einstellung "KONSTANT"

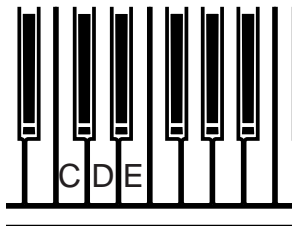

(2) Lassen Sie die beiden Tasten wieder los, nachdem Sie die Einstellung vorgenommen haben, um den Programmiermodus wieder zu verlassen. Wenn die TOUCH LED aus ist, ist automatisch die normale Anschlagsdynamik eingestellt. Wenn ein alternativer Anschlagsdynamiktyp gewählt wurde, leuchtet die TOUCH LED. Die Taste TOUCH ist ein Umschalter, der zwischen den beiden Einstellungen (normal und gewählt) hin und her schaltet.

## 7. Transponieren

Mit Hilfe der Transponierfunktion können Sie die Tonhöhe des Instruments in Halbtonschritten erhöhen und erniedrigen. Diese Einrichtung ist besonders praktisch, wenn Sie ein bestimmtes Stück in einer anderen Tonart spielen möchten, z.B. um es der Stimmlage eines Sängers anzupassen. Dazu brauchen Sie nur die Tonhöhe zu transponieren, ohne auf anderen als den gewohnten Tasten spielen zu müssen.

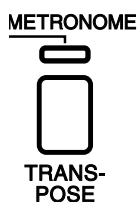

F# G#A# C#D#

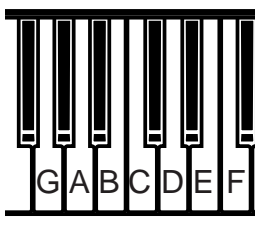

(1) Drücken Sie die gewünschte Taste auf der Tastatur während Sie die Taste TRANSPOSE gedrückt halten. Die LED über der Taste TRANSPOSE leuchtet nun. Falls "C" gewählt ist leuchtet die LED nicht. (Nach dem Einschalten ist immer C eingestellt.) Wenn ein anderer Grundton als "C" eingestellt ist, leuchtet die TRANSPOSE LED. Der Transponierbereich beträgt 5 Halbtonschritte aufwärts (F) und 6 Halbtonschritte abwärts (F#).

(2) Um die TRANSPOSE Funktion zu beenden, drücken Sie die TRANSPOSE Taste erneut und die Leuchtdiode erlischt. Die Tonart wechselt wieder auf "C". Wenn die TRANSPOSE LED leuchtet, ist das L1 auf die von Ihnen gewählte Tonart eingestellt.

## 8. Metronom

Das Metronom des L1 soll Ihnen helfen Ihre Musik im richtigen Rhythmus zu spielen.

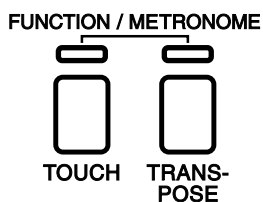

(1) Drücken Sie die Tasten TOUCH und TRANSPOSE gleichzeitig zum Anschalten des Metronoms.

(2) Zum Ausschalten des Metronoms drücken Sie die Tasten TOUCH und TRANSPOSE erneut gleichzeitig.

### Wahl der Taktart

Sie können die Taktart des Metronoms ändern. Das L1 bietet 5 verschiedene Taktarten: 1/4, 2/4, 3/4, 4/4, und 6/8. Während Sie die Tasten TOUCH und TRANSPOSE gedrückt halten, wählen Sie die gewünschte Taktart mit den entsprechend beschrifteten Tasten (Beat).

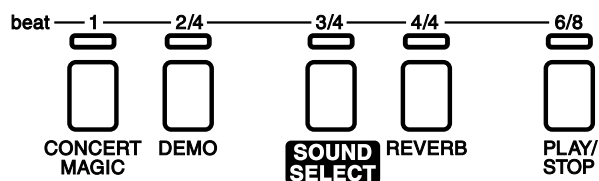

### Ändern des Tempo

Um das Tempo einzustellen, benutzen Sie die beiden untersten weißen Tasten (+/-), während Sie die Tasten TOUCH und TRANSPOSE gedrückt halten. Sie können das Tempo auch numerisch direkt als Schläge pro Minute (BPM) eingeben. Benutzen Sie hierzu den beigefügten Sticker zur Vereinfachung. Geben Sie einfach bei gedrückten Tasten TOUCH und TRANSPOSE den Wert als dreistellige Zahl ein (z.B.: Tempo 96 = 096). Der Bereich ist von 30 bis 300 Schlägen/Minute.

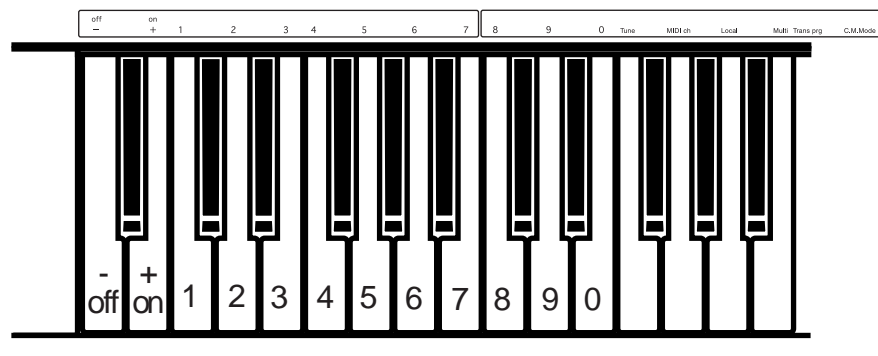

# Gebrauch des Recorders

---

## 1. Einfache Aufnahmen

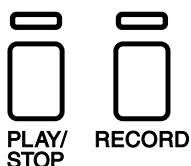

(1) Drücken Sie die RECORD-Taste, sobald Sie zur Aufnahme bereit sind. Danach beginnt die LED oberhalb der Taste zu blinken, um zu signalisieren, daß die Aufnahmefunktion des L1 aktiviert ist. Um die Aufnahme abubrechen, drücken Sie die RECORD Taste erneut.

(2) Beginnen Sie mit Ihrem Spiel. Die LEDs der Tasten PLAY/STOP und RECORD leuchten und das L1 beginnt automatisch mit der Aufnahme, wenn Sie die erste Note spielen. Sie können die Aufnahme auch durch Drücken der PLAY/STOP Taste starten.

(3) Drücken Sie die PLAY/STOP Taste, wenn Sie Ihre Aufnahme beenden wollen.

### **HINWEIS:**

Das Starten einer neuen Aufnahme löscht die vorherige Aufnahme.

## 2. Wiedergabe eines Liedes

(1) Drücken Sie die PLAY/STOP Taste. Das Lied wird wiedergegeben und verwendet den gleichen Klang wie bei der Aufnahme.

(2) Drücken Sie die PLAY/STOP Taste erneut und die Wiedergabe stoppt. Drücken Sie die PLAY/STOP Taste nicht, wird die Wiedergabe am Ende des Liedes automatisch gestoppt.

## 3. Löschen eines Liedes

(1) Schalten Sie das Instrument aus.

(2) Halten Sie nun die Tasten PLAY/STOP und RECORD gedrückt und schalten wieder ein.

### **Hinweis:**

Die Kapazität des Rekorders beträgt 1.800 Noten. Die Aufnahme stoppt automatisch, wenn diese Kapazität während der Aufnahme überschritten wird. Die bis dahin aufgezeichneten Noten werden beibehalten.

Der Inhalt des Rekorders wird auch nach Ausschalten des L1 gespeichert. Falls das Gerät länger als 10 Tage ausgeschaltet war, kann der Speicherinhalt verloren gehen.

# Funktionsmodus

Der Funktionsmodus gibt Ihnen die Möglichkeit viele weitere Funktionen des L1 zu nutzen. Die folgenden Funktionen können durch Drücken der entsprechenden Taste ausgewählt werden:

<b><u>Function</u></b>	<b><u>Grundeinstellung</u></b>
Stimmung (Tuning)	A4=440.0Hz
MIDI Kanal Wahl (MIDI ch)	1 ch
Ein- oder Ausschalten der lokalen Steuerung (Local)	On
Ein- oder Ausschalten des Multimodus (Multi)	Off
Ein- oder Ausschalten des Senden von MIDI	On
Programmwechselbefehlen (Trans prg)	
CONCERT MAGIC MODUS 1/2	Modus 1

Wenn das Instrument eingeschaltet wird, werden diese Einstellungen immer auf die Werkseinstellung gesetzt.

## BEDIENUNG

### HINWEIS:

Benutzen Sie den beiliegenden Sticker zur besseren Orientierung.

(1) Halten Sie die Tasten TOUCH und TRANSPOSE gedrückt und wählen Sie die gewünschte Funktion durch Anschlagen der entsprechenden Taste auf der Tastatur aus.

(2) Während Sie noch die Tasten TOUCH und TRANSPOSE gedrückt halten, können Sie nun mit den numerischen tasten oder den +/- Tasten den Wert der gewählten Funktion ändern.

(3) Sie können so auch andere Funktionen wählen und ändern.

(4) Lassen Sie die Tasten TOUCH und TRANSPOSE wieder los und kehren Sie so in den normalen Spielmodus zurück.

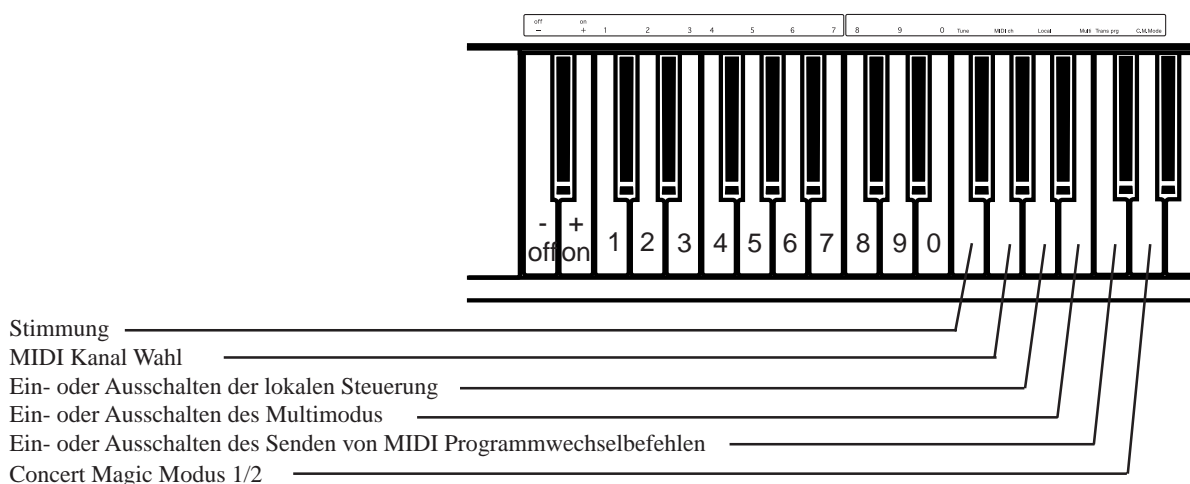

# 1. Stimmung (Tuning)

Mit Hilfe dieser Funktion läßt sich die Gesamtstimmung des L1 verändern, um sie z.B. an andere Instrumente anzupassen.

(1) Drücken Sie die "Tuning" Taste (F2), während Sie die Tasten TOUCH und TRANSPOSE gedrückt halten.

(2) Während Sie noch immer die Tasten TOUCH und TRANSPOSE gedrückt halten, benutzen Sie die +/- Tasten zur Anhebung/Absenkung der Tonhöhe in 0,5Hz Schritten. Sie können auch den Wert für Kammerton A direkt mit den numerischen Tasten eingeben. Benutzen Sie immer dreistellige Eingaben (z.B.: 440).

# 2. MIDI Kanal Wahl (MIDI ch)

Um MIDI Informationen mit anderen MIDI Instrumenten auszutauschen, müssen zunächst beide MIDI Geräte auf den gleichen MIDI Kanal eingestellt werden.

(1) Drücken Sie die "Midi Ch" Taste (G2), während Sie die Tasten TOUCH und TRANSPOSE gedrückt halten.

(2) Während Sie noch immer die Tasten TOUCH und TRANSPOSE gedrückt halten, benutzen Sie die +/- Tasten zur Änderung des Midi Kanals. Sie können auch den Wert für Midi Kanal auch direkt mit den numerischen Tasten eingeben. Benutzen Sie immer zweistellige Eingaben (z.B.: 09).

z.B.: Für CH 1 drücken Sie erst die Taste 0 und dann die Taste 1.  
Für CH 12 drücken Sie erst die Taste 1 und dann die Taste 2.

# 3. Ein- und Ausschalten der lokalen Steuerung (Local)

Diese Funktion entscheidet, ob die Tastatur von der internen Klangerzeugung getrennt wird oder nicht. Wenn diese Funktion ausgeschaltet ist, können Sie keinen Klang hören und die Noteninformationen werden nur über MIDI ausgegeben.

(1) Drücken Sie die "Local" Taste (A3), während Sie die Tasten TOUCH und TRANSPOSE gedrückt halten.

(2) Während Sie noch immer die Tasten TOUCH und TRANSPOSE gedrückt halten, benutzen Sie die “off” Taste um den Local Modus auszuschalten. Wenn Sie die “on” Taste drücken, ist er wieder eingeschaltet.

## 4. Ein- und Ausschalten des Multimodus (Multi)

Die Wahl des MIDI Kanals ist nur geeignet, um einen MIDI Kanal (einer von 1 bis 16) für das Senden oder Empfangen von MIDI Daten zu definieren. Wenn Sie aber die Multimodus Funktion einschalten, sind Sie in der Lage mehrere MIDI Kanäle gleichzeitig zu benutzen und somit auch mehrere Klänge gleichzeitig. Pro MIDI Kanal steht Ihnen dann ein Klang zur Verfügung. Die Klangzuordnung entnehmen Sie bitte dem Abschnitt “Ein- und Ausschalten des Senden von MIDI Programmwechselbefehlen”. With this feature, you can connect the L1 piano to an external MIDI recorder or personal computer to create performances with a variety of timbres. Der Ausdruck Multimodus kommt also von der Fähigkeit mehrere Klänge gleichzeitig ansprechen zu können.

### **HINWEIS:**

Sie können jeden Klang des L1 beliebig den MIDI Kanälen zuordnen. Die Zuweisung der Sound- und Programmnummern finden Sie in der Liste unten.

(1) Drücken Sie die “Multi” Taste (H3), während Sie die Tasten TOUCH und TRANSPOSE gedrückt halten.

(2) Während Sie noch immer die Tasten TOUCH und TRANSPOSE gedrückt halten, benutzen Sie die “off” Taste um den Multi Modus auszuschalten. Wenn Sie die “on” Taste drücken, ist er wieder eingeschaltet.

<b>Sound</b>	<b>Program Number</b>	
	<b><u>Multi-Timbre “on”</u></b>	<b><u>Multi-Timbre “off”</u></b>
Classic Grand	1	1
Modern Piano	2	2
Electric Piano	5	3
Church Organ	20	4
Harpsichord	7	5
Vibraphone	12	6
Strings	49	7
Choir	53	8

## 5. Ein- und Ausschalten des Senden von MIDI Programmwechselbefehlen

Sie können einstellen ob das L1 beim Umschalten von Klängen auch Programmwechselbefehle per MIDI senden soll oder nicht.

Eine Liste mit den Programmnummern finden Sie auf der Seite 21.

(1) Drücken Sie die "Trans prog" Taste (C3), während Sie die Tasten TOUCH und TRANSPOSE gedrückt halten.

(2) Während Sie noch immer die Tasten TOUCH und TRANSPOSE gedrückt halten, benutzen Sie die "off" Taste um die automatische Übertragung auszuschalten. Wenn Sie die "on" Taste drücken, ist sie wieder eingeschaltet.

(3) Sie können auch eine bestimmte Programmnummer direkt eingeben. Während Sie noch immer die Tasten TOUCH und TRANSPOSE gedrückt halten, benutzen Sie die numerischen Tasten zur direkten Eingabe der dreistelligen Nummer (z.B. 034).

## 6. Concert Magic Modus 1/2

Das L1 Piano bietet zwei Wege Concert Magic zu genießen.

### Modus 1

Jeder der 40 Concert Magic Songs gehört in eine der drei Spielkategorien in Abhängigkeit vom Können. Diese sind: Easy Beat, Melody Play und Skillful. Dies ist der normale Modus, der auch nach dem Einschalten des Instrumentes aktiv ist. Lesen Sie hierzu auch Seite 13.

### Modus 2

Unabhängig davon zu welcher Kategorie ein Song gehört, können Sie mit Modus 2 jeden Song durch einfaches gleichmäßig rhythmisches Anschlagen einer Taste spielen. Wir nennen das Steady Beat.

(1) Drücken Sie die Taste "C.M.Mode" während Sie die Tasten TOUCH und TRANSPOSE gedrückt halten.

(2) Während Sie noch immer die Tasten TOUCH und TRANSPOSE gedrückt halten, benutzen Sie die "+" Taste für den Concert Magic Modus 2. Wenn Sie die "-" Taste drücken, stellen Sie wieder den Modus 1 ein.

# MIDI

---

Die Abkürzung MIDI steht für “Musical Instruments Digital Interface” (digitale Schnittstelle für Musikinstrumente), einen internationalen Standard zur Verbindung von Synthesizern, Sequenzern (digitale Aufzeichnungsgeräte), Keyboards und anderen elektronischen Instrumenten mit dem Ziel einen Datenaustausch zwischen diesen Geräten zu ermöglichen.

Das L1 ist mit zwei MIDI Anschlußbuchsen ausgestattet: MIDI IN und MIDI OUT. Zur Verbindung werden spezielle MIDI-Kabel benötigt.

MIDI IN: Empfängt Noten, Klangwechselbefehle und andere Informationen

MIDI OUT: Sendet Noten, Klangwechselbefehle und andere Informationen

## MIDI Beispiele

### (1) Anschluß an andere MIDI-fähige Keyboards oder Klangerzeuger

Wenn Sie die Verbindungen wie gezeigt herstellen, werden Daten (wie z.B. “Welche Note wurde gespielt und wie stark”) vom Digital Piano unverändert an das angeschlossene Gerät gesendet. Zusätzlich können Sie den Klang des Digital Pianos mit einem Klang des angeschlossenen Gerätes überlagern und mischen.

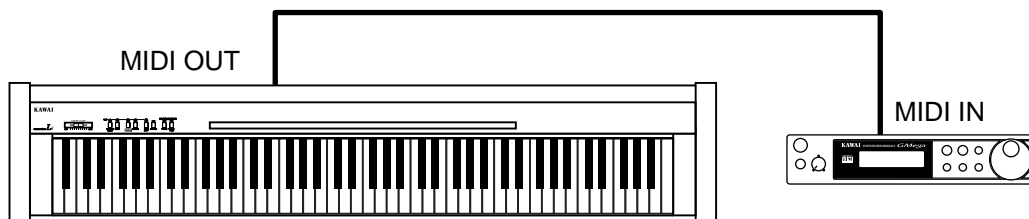

### (2) Anschluß an einen externen Sequenzer

Wenn Sie die Verbindungen wie gezeigt herstellen, können Sie einen Song, den Sie auf dem L1 spielen, auf einem Sequenzer aufzeichnen. Benutzen Sie die L1 MULTI TIMBRE Funktion, um mehrere Klänge nacheinander aufzunehmen und dann parallel abzuspielen.

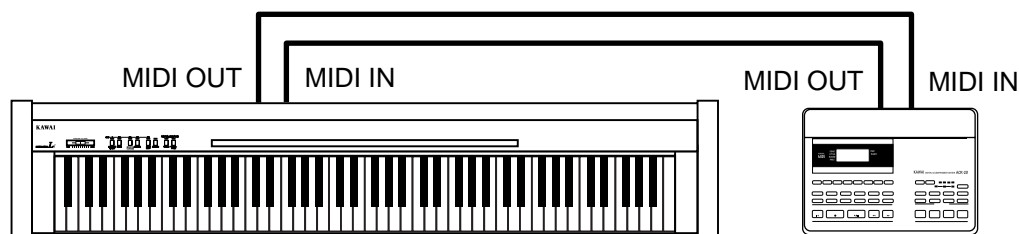

# Concert Magic Songliste

---

Category	#	Song Title	Arrangement Type
Children's Songs	1	Twinkle, Twinkle, Little Star	MP
	2	I'm A Little Teapot	MP
	3	Mary Had A Little Lamb	MP
	4	London Bridge	MP
	5	Row, Row, Row Your Boat	MP
	6	Frère Jaques	MP
	7	Old MacDonald Had A Farm	MP
Christmas Songs	8	Hark The Herald Angels Sing	MP
	9	Jingle Bells	MP
	10	Deck The Halls	MP
	11	O Come All Ye Faithful	MP
	12	Joy To The World	MP
	13	Silent Night	MP
	14	We Wish You A Merry Christmas	MP
American Classics	15	Battle Hymn Of The Republic	MP
	16	Yankee Doodle	MP
	17	Danny Boy	EB
	18	Clementine	MP
	19	Auld Lang Syne	MP
	20	Oh Susanna	SK
	21	Camptown Races	MP
	22	When The Saints Go Marching In	EB
	23	The Entertainer	SK
Classical Selections	24	William Tell Overture	SK
	25	Andante (Haydn)	MP
	26	Für Elise	EB
	27	Clair De Lune	SK
	28	Skater's Waltz	SK
	29	Blue Danube Waltz	SK
	30	Gavotte (Gossec)	SK
	31	Waltz Of The Flowers	SK
Special Occations	32	Bridal Chorus	MP
	33	Wedding March	SK
	34	Pomp And Circumstance	SK
International Songs	35	When Irish Eyes Are Smiling	EB
	36	Hava Nagilah	EB
	37	Ich Bin Ein Musikant	SK
	38	Funicli Funicla	SK
	39	La Marseillaise	MP
	40	La Bamba	SK

# Demosongs

---

Classic Grand	Rhapsodie No.2 / Brahms
Modern Piano	original KAWAI
Electric Piano	original KAWAI
Church Organ	Toccatà / Eugene Gigout
Harpsichord	Französische Suite No.6 / Bach
Vibraphone	original KAWAI
Strings	Le quattoro stagioni "La Primavera" / Vivaldi
Choir	original KAWAI

# Technische Daten

---

Tastatur	88 Tasten (Advanced Hammer Action II)
Anschlagsdynamikkurven	4 Typen (Normal, Light, Heavy, Aus)
Polyphonie	32 Noten maximal
Klänge	8 (Classic Grand, Modern Piano, Electric Piano, Church Organ, Harpsichord, Vibraphone, Strings, Choir)
Reverb	Room, Stage, Hall
Rekorder	Ca. 1,800 Noten
Metronom	Beat: 1/4, 2/4, 3/4, 4/4, 6/8      Tempo: 30-300 BPM
Sonstige Möglichkeiten	Dual, Transponierung, Stimmung, Concert Magic (40 Songs), MIDI Funktionen, 8 Demo Songs
Pedale	F-1r Fußtaster (Dämpferpedal)
Anschlüsse	Kopfhörerbuchse x 2, Pedal, MIDI IN/OUT, LINE IN (L, R), DC IN
Lautsprecher	12 cm x 2, 7 W x 2
Abmessungen	136 x 27 x 76 (cm)
Gewicht	30.0 kg

Spezifikationen können ohne Vorankündigung geändert werden.

# MIDI Implementation Tabelle

KAWAI DIGITAL PIANO  
MODEL: L1

Date: April 2002  
Version: 1.0

FUNCTION	TRANSMITTED	RECEIVED	REMARKS
Basic Channel (Default) (Changed)	1 1-16	1 1-16	
Mode (Default) (Message) (Altered)	3 x *****	1 1, 3*	*Omni Off by setting MIDI channel
Note Number (True Voice)	15-113* *****	0-127 15-113	*with Transpose
Velocity (Note ON) (Note OFF)	O: 9nH v=1-127 x: 8nH v=0	O x	
After Touch Key's Channel's	x x	x x	
Pitch Bend	x	x	
Control Change 7 64 67	x O O (w/optional F-2r)	O O O	Volume Damper pedal Soft pedal
Program Change True	O *****	O	
System Exclusive	O	O	
Common (Song Position) (Song Select) (Tune)	x x x	x x x	
System: Real Time (Clock) (Commands)	x x	x x	
Others (Local ON/OFF) (All Notes OFF) (Active Sense) (Reset)	x x O x	O O* O* x	*When Multi-Timbral mode is On
Mode 1: OMNI ON, POLY    Mode 2: OMNI ON, MONO Mode 3: OMNI OFF, POLY    Mode 4: OMNI OFF, MONO			

**KAWAI**