

KAWAI

DIGITAL PIANO

CA111

Bedienungsanleitung

BEDIENELEMENTE
& FUNKTIONEN 1

BASISBEDIENUNG 2

INTERNE KLÄNGE 3

METRONOM 4

RECORDER 5

DEMO MODUS 6

MENU
FUNKTIONEN 7

USB 8

ANHANG 9

Wir danken Ihnen, dass Sie sich für das KAWAI Digital Piano CA111 entschieden haben!

Das CA111 ist ein neues Instrument, das die neueste Technologie mit der Erfahrung aus 80-jähriger traditioneller Handwerkskunst im Klavierbau in sich vereint. Die AWA Grand PRO II Tastatur dieses Instruments bietet Ihnen die differenzierte Anschlagdynamik und den vollen Dynamikumfang, der für eindrucksvolle Darbietungen auf Klavier, Cembalo, Orgel und anderen bei diesem Instrument zur Verfügung stehenden Preset-Klangfarben erforderlich ist. Der Klavierklang basiert auf einem hochwertigen Stereosample, welches durch die einzigartige Harmonic Imaging Technologie reproduziert wird.

Darüber hinaus ist das Modell CA111 mit einem revolutionären Soundboard System ausgestattet, welches Ihnen ein unglaublich realistisches Klangerlebnis garantiert. Zusätzlich können Sie mit Hilfe der Reverb Funktion weiträumige Nachhalleffekte erzielen. Bei Verwendung der weltweit genormten MIDI-Buchsen (Musical Instrument Digital Interface) können Sie gleichzeitig auf mehreren elektronischen Instrumenten spielen und sich dadurch völlig neue musikalische Dimensionen erschließen.

Diese Bedienungsanleitung enthält wichtige Informationen zu den zahlreichen Funktionen dieses Instruments. Lesen Sie unbedingt alle Kapitel dieser Bedienungsanleitung aufmerksam durch und bewahren Sie diese für ein eventuelles späteres Nachschlagen gut auf.

INHALTSVERZEICHNIS

| | | | |
|---|-----------|---|-----------|
| SICHERHEITSHINWEISE..... | 4 | 7. MENU FUNKTIONEN..... | 24 |
| 1. BEDIENELEMENTE & FUNKTIONEN | 8 | ◇ ÜBERSICHT DER MENU FUNKTIONEN | 24 |
| ◇ STEUERUNGSEINHEIT | 8 | 0) DUAL BALANCE | 25 |
| 2. BASISBEDIENUNG | 10 | 1) INTONATION (VOICING) | 26 |
| ◇ SPIELEN MIT KOPFHÖRER | 11 | 2) DÄMPFERRESONANZ (DAMPER RESONANCE) | 27 |
| 3. INTERNE KLÄNGE..... | 12 | 3) SAITENRESONANZ (STRING RESONANCE) | 28 |
| 1) EINZELKLANG MODUS | 12 | 4) KEY OFF EFFEKT | 30 |
| 2) DUAL MODUS..... | 13 | 5) ANSCHLAGEMPFFINDLICHKEIT (TOUCH) | 31 |
| 3) REVERB (HALL) | 14 | 6) TEMPERATUR (TEMPERAMENT) | 32 |
| 4) EQ (EQUALIZER)..... | 15 | 7) TONART (KEY OF TEMPERAMENT) | 34 |
| 4. METRONOM | 16 | 8) STIMMUNG (TUNING)..... | 35 |
| ◇ STARTEN DES METRONOMS | 16 | 9) STRETCH TUNING | 36 |
| ◇ EINSTELLUNG DES METRONOM TEMPOS..... | 16 | 10) TRANSPOSE..... | 37 |
| ◇ AUSWAHL DER TAKTART | 17 | 11) MIDI KANAL (MIDI CHANNEL) | 38 |
| ◇ EINSTELLUNG DER METRONOM LAUTSTÄRKE | 17 | ◇ ÜBER MIDI..... | 38 |
| ◇ AUSSCHALTEN DES METRONOMS | 17 | 12) LOCAL CONTROL MODUS..... | 41 |
| 5. RECORDER | 18 | 13) METRONOM LAUTSTÄRKE | 42 |
| 1) AUFNEHMEN EINES SONGS | 18 | 14) SPEICHER (USER MEMORY)..... | 43 |
| 2) WIEDERGABE EINES SONGS | 20 | 15) WERKSEINSTELLUNG (FACTORY RESET)..... | 44 |
| 3) LÖSCHEN EINES SONGS | 21 | 8. USB | 45 |
| 6. DEMO MODUS..... | 22 | ◇ ÜBER DEN USB ANSCHLUSS | 45 |
| ◇ DEMOSONG ÜBERSICHT | 22 | ◇ ÜBER DEN USB TREIBER | 45 |
| ◇ ANHÖREN DER DEMOSONGS..... | 23 | ◇ HINWEISE ZUR USB VERWENDUNG..... | 46 |
| | | 9. ANHANG | 47 |
| | | ◇ SPEZIFIKATIONEN..... | 47 |
| | | ◇ MIDI IMPLEMENTATION TABELLE | 48 |

Sicherheitshinweise

BEWAHREN SIE DIESE HINWEISE GUT AUF

HINWEISE ZU FEUERRISIKO, ELEKTRISCHEM SCHOCK ODER VERLETZUNGEN VON PERSONEN



WARNING
TO REDUCE THE RISK OF
FIRE OR ELECTRIC
SHOCK, DO NOT EXPOSE
THIS PRODUCT TO RAIN
OR MOISTURE.

AVIS : RISQUE DE CHOC ELECTRIQUE - NE PAS OUVRIR.

Um das Risiko eines elektrischen Schlages zu verringern, sollten Sie niemals das Gerät öffnen.
Es gibt keine Teile im Innern, die durch Sie gewartet werden müssten. Überlassen Sie den Service qualifiziertem Personal.



Zeigt an, dass ein Potentialunterschied auftreten kann, der Tod oder schwerwiegende Verletzungen hervorruft, wenn das Gerät nicht korrekt gehandhabt wird.



Zeigt an, dass ein Potentialunterschied auftreten kann, der das Gerät beschädigt, wenn das Gerät nicht korrekt gehandhabt wird.

Beispiele von Bildsymbolen



Zeigt, dass vorsichtig gehandelt werden sollte.
Dieses Beispiel zeigt an, dass Teile nicht mit den Fingern berührt werden dürfen.



Verbietet eine unzulässige Manipulation.
Dieses Beispiel verbietet einen unzulässigen Eingriff.



Zeigt, dass ein Vorgang ausgeführt werden soll.
Dieses Beispiel bittet Sie, den Netzstecker aus der Steckdose zu ziehen.

Lesen Sie die Bedienungsanleitung komplett durch, bevor Sie das Instrument benutzen.

WARNUNG - Wenn Sie das Gerät benutzen, sollten Sie die folgenden Sicherheitshinweise beachten:

**WARNUNG**

Zeigt an, dass ein Potentialunterschied auftreten kann, der Tod oder schwerwiegende Verletzungen hervorruft, wenn das Gerät nicht korrekt gehandhabt wird.

Dieses Gerät muss an eine Steckdose angeschlossen werden, deren Spannungsangabe dem Gerät entspricht.



- Benutzen Sie den Netzadapter, der mit dem Gerät geliefert wurde, oder einen von KAWAI empfohlenen Netzadapter.
- Wenn Sie den Netzstecker in die Steckdose stecken, sollten Sie sicherstellen, dass die Form der Anschlüsse geeignet ist und die Spannung übereinstimmt.
- Zuwiderhandlungen können Feuer verursachen.

Ziehen Sie den Netzstecker nie mit nassen Händen ab und stecken Sie ihn auch nicht mit nassen Händen in die Steckdose.



Zu widerhandlung kann einen elektrischen Schock verursachen.

Wenn Sie einen Kopfhörer verwenden, sollten Sie diesen nicht über eine längere Zeit mit hoher Lautstärke betreiben.

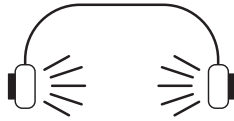

Zu widerhandlung kann Hörschäden hervorrufen.

Öffnen, reparieren oder modifizieren Sie das Instrument nicht.

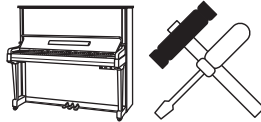

Zu widerhandlung kann Defekte, einen elektrischen Schlag oder Kurzschlüsse verursachen.

Wenn Sie das Netzkabel abziehen wollen, fassen Sie immer den Stecker direkt an. Ziehen Sie niemals nur am Kabel.



- Einfaches Ziehen am Kabel kann einen Defekt des Kabels verursachen. Dadurch kann es zum elektrischen Schlag, Feuer oder Kurzschluss kommen.

Das Produkt ist nicht vollständig von der Stromversorgung getrennt, auch wenn der Netzschalter ausgeschaltet ist. Wenn das Instrument für eine längere Zeit nicht benutzt werden soll, ziehen Sie den Netzstecker aus der Steckdose.



- Zu widerhandlung kann Feuer und Überhitzung hervorrufen.

Lehnen Sie sich nicht an das Instrument an.

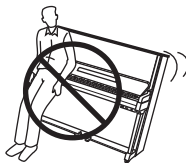

Zu widerhandlung kann ein Umfallen des Instruments verursachen.

Stellen Sie das Instrument in der Nähe einer Steckdose auf und vergewissern Sie sich, dass der Netzstecker für den Fall erreichbar ist und dass er schnell abgezogen werden kann. Solange der Netzstecker nicht abgezogen ist, steht das Netzteil unter Strom, auch wenn das Instrument ausgeschaltet wurde.

! ACHTUNG

Zeigt an, dass ein Potentialunterschied auftreten kann, der das Gerät beschädigt, wenn es nicht korrekt gehandhabt wird.

Stellen Sie das Instrument nicht an folgenden Plätzen auf:

- Unter dem Fenster, wo es direktem Sonnenlicht ausgesetzt ist.
- Extrem heiße Plätze, wie unterhalb eines Heizlüfters
- Extrem kalte Plätze, wie außerhalb von Gebäuden im Winter
- Plätze mit extremer Luftfeuchtigkeit oder Regen
- Plätze mit sehr hoher Sand- oder Staubverschmutzung
- Plätze mit extremen Erschütterungen

Das Aufstellen des Instruments an solchen Plätzen kann Beschädigungen verursachen. Verwenden Sie dieses Produkt nur in einem moderaten Klima (nicht in tropischem Klima).

Bevor Sie Kabel anschließen, stellen Sie sicher, dass alle Geräte ausgeschaltet sind.

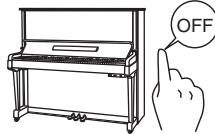

Zu widerhandlung kann Defekte an diesem und anderen Geräten hervorrufen.

Achten Sie darauf, dass keine Fremdkörper in das Instrument gelangen.

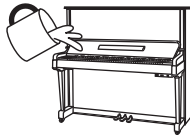

Wasser, Nadeln und Haarspangen können Kurzschlüsse und Defekte verursachen. Das Produkt sollte nicht Tropfen oder Spritzern ausgesetzt werden. Stellen Sie keine - mit Flüssigkeiten gefüllten - Gegenstände, wie Vasen, auf das Produkt.

Achten Sie darauf, dass das Gerät immer sorgfältig aufgestellt wird.

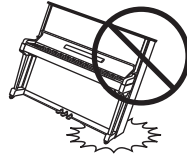

Bitte beachten Sie, dass dieses Instrument schwer ist und daher mit mindestens zwei Personen getragen werden sollte.

Stellen Sie das Instrument nicht in die Nähe eines anderen elektrischen Gerätes, wie TV und Radios.

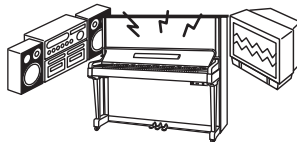

- Zu widerhandlung kann Nebengeräusche verursachen.
- Falls diese Nebengeräusche auftreten, stellen Sie das Instrument an einen anderen Platz oder schließen Sie es an eine andere Steckdose an.

Wenn Sie das Netzkabel anschließen, achten Sie bitte darauf, dass die Kabel nicht durcheinander liegen und Knoten bilden.

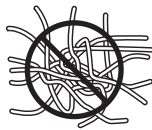

Zu widerhandlung kann die Kabel beschädigen, Feuer und einen elektrischen Schock verursachen oder einen Kurzschluss erzeugen.

Reinigen Sie das Instrument nicht mit Benzin oder Verdüner.



- Zu widerhandlung kann eine Farbänderung oder Deformation des Gerätes zur Folge haben.
- Zum Reinigen benutzen Sie bitte ein weiches Tuch mit lauwarmen Wasser, das Sie gut ausdrücken und dann erst zur Reinigung verwenden.

Stellen Sie sich nicht auf das Instrument und üben Sie keine Gewalt aus.

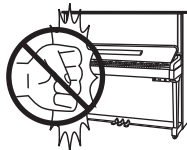

- Andernfalls kann das Instrument verformt werden oder umfallen.

**Dieses Produkt sollte so aufgestellt werden, dass eine gute Luftzirkulation gewährleistet ist. Ein Mindestabstand von 5 cm um das Produkt sollte für eine ausreichende Luftzirkulation vorhanden sein.
Stellen Sie sicher, dass eventuelle Lüftungsöffnungen nicht verdeckt sind.**

Stellen Sie keine offenen Flammen, wie z.B. Kerzen, auf das Produkt.

Das Gerät sollte durch qualifiziertes Personal gewartet werden, wenn:

- das Netzkabel oder die Netzbuchse beschädigt sind.
- Gegenstände in das Gerät gefallen sind.
- das Gerät Regen ausgesetzt war.
- das Gerät nicht mehr normal funktioniert.
- das Gerät gefallen ist und das Gehäuse beschädigt ist.

Dieses Gerät sollte so aufgestellt werden, dass immer eine gute Belüftung gewährleistet ist.

Reparaturhinweis

Sollte etwas Ungewöhnliches auftreten, schalten Sie das Gerät umgehend aus, ziehen den Netzstecker und rufen den Service Ihres Händlers an.



Informationen für den Nutzer

Falls das Produkt mit diesem Recyclingsymbol gekennzeichnet ist bedeutet dies, dass es am Ende seiner Lebenszeit zu einem geeigneten Sammelpunkt gebracht werden muss.

Sie sollten es nicht mit dem normalen Hausmüll entsorgen. Ein korrektes Entsorgen schützt die Umwelt und Ihre Gesundheit, die durch eine falsche Abfallentsorgung gefährdet werden könnte. Für weitere Details fragen Sie Ihre lokalen Behörden.

(Nur innerhalb der EU)

1. BEDIENELEMENTE & FUNKTIONEN

Dieser Abschnitt erklärt die Positionierungen und die Funktionen des Bedienfeldes und der Anschlüsse.

◇ STEUERUNGSEINHEIT

● Netzschalter

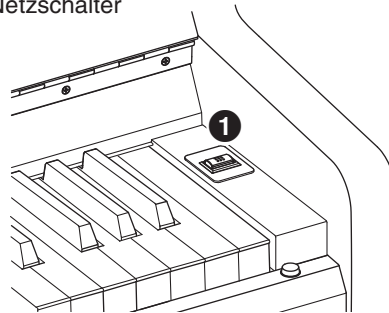

● Vorderansicht: Steuerungseinheit

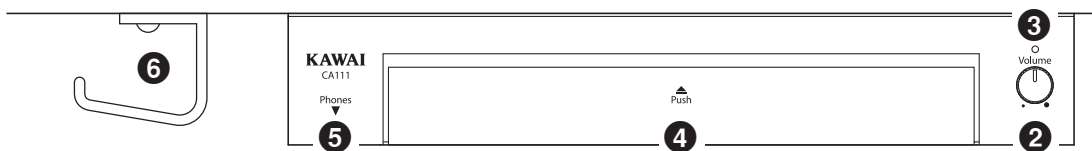

● Bedienfeld sichtbar

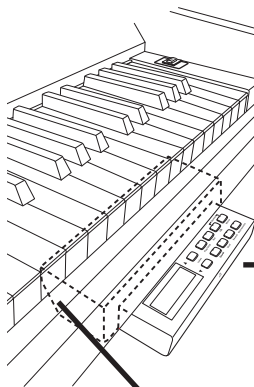

● Bedienfeld

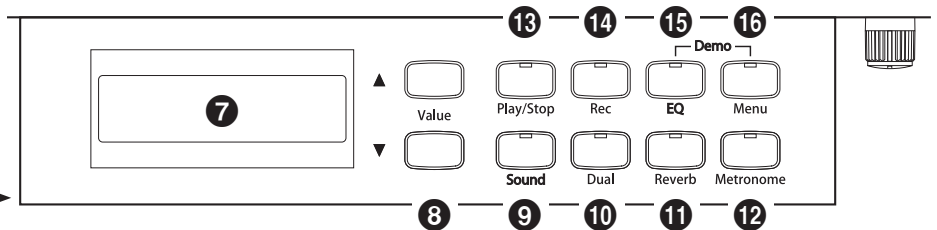

× Bitte legen Sie nichts auf dem Bedienfeld ab.

● Rückansicht: Anschlüsse für MIDI, USB, LINE IN/OUT

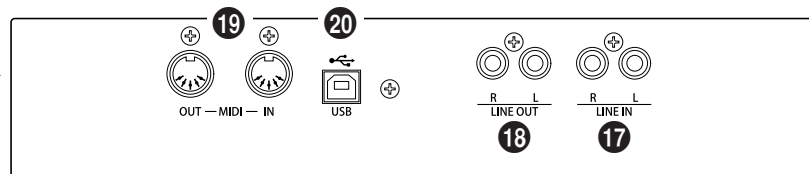

● Rückansicht (AC IN Anschluss)

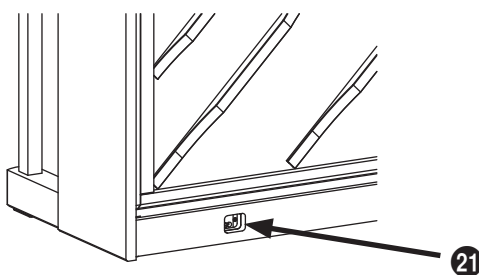

● Pedale

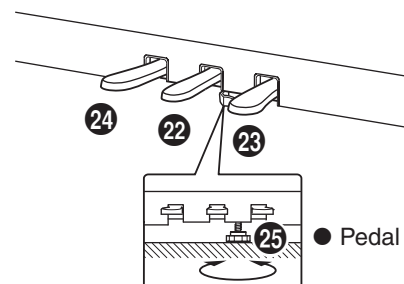

● Pedal Einstellschraube

- 1 Netzschalter**

Mit dem Schalter POWER können Sie das Instrument ein- bzw. ausschalten.
Wenn Sie das Instrument nicht nutzen, sollten Sie es ausschalten.
- 2 Volume**

Mit diesem Regler können Sie die Lautstärke einstellen. Drehen Sie den Regler im Uhrzeigersinn, um die Lautstärke zu erhöhen.
- 3 Einschaltanzeige**

Zeigt Ihnen an, dass das Bedienfeld eingeschaltet ist.
- 4 Bedienfeld**

Auf dem Bedienfeld kann man zahlreiche Funktionen auswählen. Drücken Sie auf die mit ‚Push‘ markierte Stelle, um das Bedienfeld auszufahren.
- 5 Kopfhörer**

Es können bis zu zwei Kopfhörer gleichzeitig angeschlossen werden.
- 6 Kopfhörerhalter**

Hier können Sie Ihren Kopfhörer bequem aufhängen, wenn Sie ihn nicht verwenden.
- 7 LCD Display**

Zeigt Ihnen Informationen, wie z.B. den gerade ausgewählten Klang oder auch verschiedene andere Funktionen und Werte an.
* Entfernen Sie die Schutzfolie vom Display, bevor Sie mit dem Bedienfeld arbeiten.
- 8 Value**

Mit diesen Tasten können Sie die Werte verschiedener Funktionen verändern.
- 9 Sound**

Mit dieser Taste können Sie Klänge auswählen.
- 10 Dual**

Ermöglicht die Kombination von zwei Klängen. (Siehe Seite 13)
- 11 Reverb**

Fügt dem gespielten Klang einen Hall-Effekt hinzu. (Siehe Seite 14)
- 12 Metronome**

Startet oder stoppt das Metronom.
- 13 Play/Stop**

Ermöglicht das Starten und Stoppen von aufgenommenen Titeln.
- 14 Rec**

Mit dieser Taste können Sie Musikstücke aufnehmen. (Siehe Seite 18)
- 15 EQ**

Mit dieser Taste können Sie den integrierten Equalizer anwählen.
- 16 Menu**

Ermöglicht den Zugriff zu den Menu Funktionen, die erweiterte Einstellmöglichkeiten (z.B. Tuning) beinhalten. (Siehe Seite 24)
- 15 und 16 Demo**

Mit diesen Tasten können Sie die Wiedergabe von Demonstrationstiteln starten bzw. stoppen. (Siehe Seite 23)
- 17 LINE IN Buchsen**

Hier können Sie Stereo-Ausgänge von anderen elektronischen Instrumenten oder beispielsweise einen CD-Spieler anschließen.
- 18 LINE OUT Buchsen**

An diese Ausgänge können Sie einen externen Verstärker, Aktivboxen oder ein Aufnahmegerät anschließen, um das Audio-Signal zu verstärken oder aufzunehmen.
- 19 MIDI IN/OUT Anschlüsse**

Über diese Anschlüsse können Sie das CA111 an externe MIDI-fähige Geräte (z.B. ein anderes elektronisches Instrument oder einen Computer) anschließen.
- 20 USB Anschluss**

An diesen Anschluss können Sie das CA111 mit einem Computer verbinden, um MIDI-Daten auszutauschen.
- 21 AC IN Anschluss**

Hier wird das mitgelieferte Netzkabel angeschlossen.
- 22 Dämpferpedal**

Das Betätigen dieses Pedals hebt alle Dämpfer von den Saiten ab und ermöglicht diesen frei zu schwingen. Dies bereichert den Klang des Klaviers, insbesondere bei sanften Legatopassagen. Mit diesem Pedal ist auch Halbpedalspiel möglich.
- 23 Sostenutopedal**

Wenn Sie dieses Pedal treten während Noten gedrückt werden, werden diese Noten gehalten und alle anschließend gespielten Noten nicht.
- 24 Softpedal**

Das Treten dieses Pedals macht den Klang weicher und reduziert die Lautstärke des gespielten Klangs. Wenn der Rotor Effekt für dieses Pedal aktiviert ist, dann kann man durch Drücken des Pedals die Rotorgeschwindigkeit zwischen schnell und langsam umschalten.
- 25 Pedal Einstellschraube**

Diese Schraube gibt der Pedaleinheit die notwendige Stabilität.
* Stellen Sie unbedingt sicher, dass die Einstellschraube den Fußboden leicht berührt, um Beschädigungen der Pedaleinheit zu vermeiden.
Beim Transport des CA111 muss diese Schraube entfernt werden. Am neuen Aufstellort muss die Schraube wieder eingesetzt und richtig justiert werden.

2. BASISBEDIENUNG

Dieser Abschnitt der Bedienungsanleitung beschreibt den Anschluss des Netzkabels, das Einschalten und das Spiel über Kopfhörer.

□ Schritt 1

Verbinden Sie ein Ende des Netzkabels mit dem AC IN Anschluss an der Rückseite des CA111.



□ Schritt 2

Stecken Sie den Netzstecker des CA111 in eine Wandsteckdose.

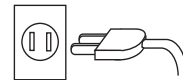

□ Schritt 3

Drücken Sie den POWER SWITCH (Netzschalter) rechts neben der Tastatur.

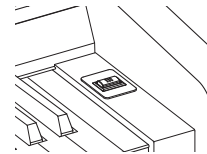

Die LED auf der Steuerungseinheit (über dem Volume Regler) leuchtet nun auf und zeigt Ihnen damit an, dass das CA111 eingeschaltet ist.

□ Schritt 4

Verwenden Sie den Volume Regler, um die gewünschte Lautstärke einzustellen.



Der Volume Regler regelt die Lautstärke über die Lautsprecher und auch gleichzeitig die Lautstärke über Kopfhörer. Die mittlere Position ist für das erste Spielen zu empfehlen.



Vorsicht

- Das CA111 ist mit Hochtonlautsprechern ausgestattet, die sich im oberen Gehäuseteil befinden. Vermeiden Sie daher unbedingt das Abstellen von gefüllten Trinkgläsern oder ähnlichem auf dem Instrument.

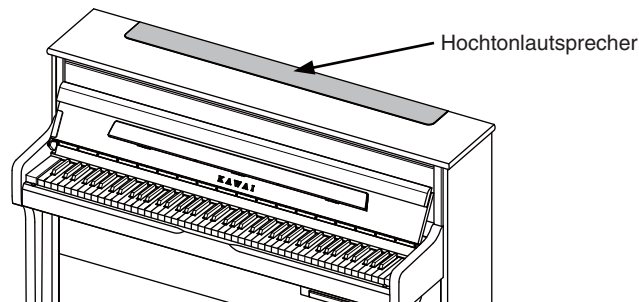

◇ SPIELEN MIT KOPFHÖRER**□ Schritt 5**

Schließen Sie einen Kopfhörer an eine der beiden Kopfhörerbuchsen (auf der Unterseite der Steuereinheit) an.

Sie können gleichzeitig bis zu zwei Kopfhörer anschließen. So können Sie selbst über einen Kopfhörer spielen und eine zweite Person über einen zweiten Kopfhörer zuhören lassen.

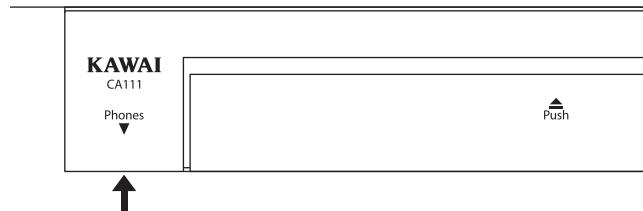

Spielen Sie auf dem Piano.

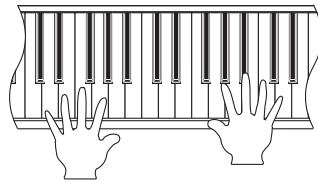

Sie hören den Klang eines Konzertflügels.

3. INTERNE KLÄNGE

Das CA111 Piano verfügt über 22 realistische Klänge, passend für unterschiedliche Musikstilistiken. Klänge können einzeln gespielt werden. Auch die Kombination von zwei Klängen ist möglich. Zusätzlich stehen Ihnen Halleffekte zur Verfügung, die die akustischen Eigenschaften verschiedener Räumlichkeiten simulieren.

| Sound Name | Beschreibung |
|------------------|---|
| Concert Grand | Klänge von KAWAI Konzertflügeln. |
| Concert Grand 2 | |
| Studio Grand | Klänge von brillant klingenden Flügeln. |
| Studio Grand 2 | |
| Mellow Grand | Klänge von weich/soft klingenden Flügeln. |
| Mellow Grand 2 | |
| Modern Piano | Klang eines sehr brillanten Flügels. |
| Rock Piano | Der Klang des Rock Pianos ist noch heller und brillanter, als der des Modern Piano. |
| Classic E.Piano | Der Klang eines klassischen E-Pianos. |
| Modern E.P. | Der Klang eines modernen E-Pianos. |
| Slow Strings | Klänge von Streicherensembles. |
| String Pad | |
| String Ensemble | |
| Choir | Klang eines Chors. |
| Harpsichord | Klänge eines Cembalos. |
| Harpsichord Oct. | |
| Vibraphone | Der Klang eines perkussiven Schlaginstruments, bei dem mit Schlägeln auf Metallplatten geschlagen wird. |
| Church Organ | Klänge von Kirchenorgeln, passend für das Spiel von Kirchenorgel-Literatur. |
| Diapason | |
| Jazz Organ | Klänge von elektronischen Orgeln. HINWEIS: Wenn einer der beiden Orgelklänge angewählt ist, kann mit dem Soft Pedal die Rotorgeschwindigkeit zwischen schnell und langsam umgeschaltet werden. |
| Drawbar Organ | |
| New Age Pad | Klang eines synthetischen Flächensounds. |

□ Vorbereitung

1. Drücken Sie den Netzschalter (rechts neben der Tastatur), um das CA111 einzuschalten.
2. Drücken Sie auf die mit ‚PUSH‘ markierte Stelle auf der Frontseite der Steuerungseinheit, um das Bedienfeld herauszufahren.

Concert Grand

Im Display wird Concert Grand angezeigt. Die LED Anzeigen der Tasten Sound und Reverb leuchten nun auf.

1) EINZELKLANG MODUS

□ Schritt 1

Mit den Value Tasten ▲ oder ▼ oder mit der Sound Taste können Sie einen gewünschten Klang auswählen.

□ Schritt 2

Spielen Sie auf dem Piano.

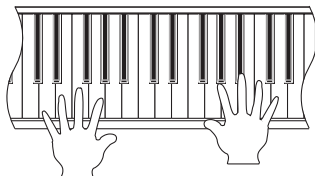

Sie hören über Kopfhörer den gewählten Klang, wenn Sie auf der Tastatur spielen.

Mit dem Volume Regler können Sie bei Bedarf die Lautstärke einstellen.

■ Das CA111 Piano ist maximal 192-stimmig polyphon spielbar.

2) DUAL MODUS

Die DUAL Funktion ermöglicht es, mit zwei Klangfarben gleichzeitig auf der Tastatur zu spielen, um einen komplexeren Gesamtklang zu erzielen. Beispielsweise können Sie einem Klavierklang Streicher hinzufügen oder dem Klang einer Kirchenorgel Chorstimmen unterlegen.

□ Schritt 1

Mit den Value Tasten ▲ oder ▼ oder mit der Sound Taste können Sie den ersten gewünschten Klang auswählen.

□ Schritt 2

Drücken Sie die Taste Dual, um den Dual Modus zu aktivieren.

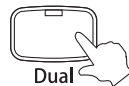

Die LED Anzeige der Taste Dual leuchtet auf.

Concert Grand
Slow Strings

Der erste gewählte Klang wird in der oberen Zeile des Displays angezeigt. Der zweite zu wählende Klang wird in der unteren Zeile des Displays angezeigt.

□ Schritt 3

Mit den Value Tasten ▲ oder ▼ oder mit der Sound Taste können Sie den zweiten gewünschten Klang auswählen.

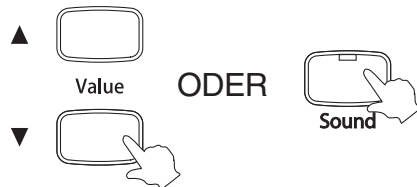

□ Schritt 4

Spielen Sie auf dem Klavier.

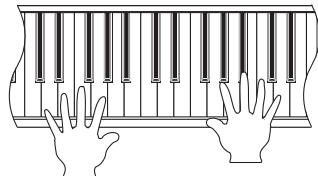

Die beiden gewählten Klänge sind nun gleichzeitig hörbar.

□ Schritt 5

Drücken Sie nochmal die Taste Dual, um den Dual Modus auszuschalten.

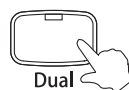

Die LED Anzeige der Taste Dual erlischt.

Der als zweites gewählte Klang wird nicht mehr in der unteren Zeile des Displays angezeigt. Der erste Klang hingegen wird weiterhin in der oberen Zeile des Displays angezeigt.

Durch ein erneutes Drücken der Taste Dual, wird der Dual Modus wieder aktiviert und die zuvor gewählten Klänge (erster und zweiter) sind wieder gleichzeitig spielbar.

Alternativ können Sie auch gleichzeitig die Value Tasten ▲ und ▼ drücken, um den Dual Modus auszuschalten. In diesem Fall wird als Klang Concert Grand automatisch eingestellt.

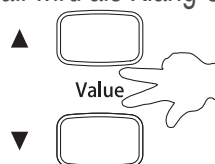

- Um den ersten Klang zu ändern – während der Dual Modus aktiviert ist – muss zuerst der Dual Modus deaktiviert werden, in dem man die Taste Dual ausschaltet. Dann kann man mit den Value Tasten ▲ oder ▼ einen anderen ersten Klang auswählen. Anschließend drückt man nochmal die Taste Dual, um den Dual Modus wieder zu aktivieren.

- Wie man das Lautstärkeverhältnis der beiden Klänge zueinander verändern kann, wird auf der Seite 25 - 0) DUAL BALANCE - erklärt.

3) REVERB (HALL)

Dieser Effekt versieht den Klang mit Nachhall, um den akustischen Eindruck verschiedener Hörumgebungen zu simulieren, beispielsweise eines Raumes mittlerer Größe, einer Bühne oder eines großen Konzertsaals.

Die folgenden fünf Halltypen sind verfügbar:

- ◆ Room 1, 2 : Simuliert die Umgebung eines Wohnzimmers oder eines kleinen Übungsraums. Room 2 simuliert einen größeren Raum als Room 1.
- ◆ Stage : Simuliert die Umgebung einer kleinen Halle oder einer Livebühne.
- ◆ Hall 1, 2 : Simuliert die Umgebung einer Konzerthalle oder eines Theaters. Hall 2 simuliert den Hall einer größeren Konzerthalle als Hall 1.

□ Schritt 1

Drücken Sie die Taste Reverb, um den Hall Effekt einzuschalten.



Die LED Anzeige der Taste Reverb leuchtet auf und zeigt damit an, dass der Hall Effekt eingeschaltet ist.

□ Schritt 2

Drücken Sie die Taste Reverb und halten Sie diese gedrückt. Während Sie die Taste Reverb gedrückt halten, können Sie mit Value Tasten ▲ oder ▼ den gewünschten Halltyp auswählen.

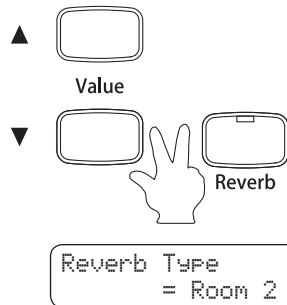

Der aktuell eingestellte Halltyp wird in der unteren Zeile des Displays angezeigt.

□ Schritt 3

Spielen Sie auf dem Klavier.

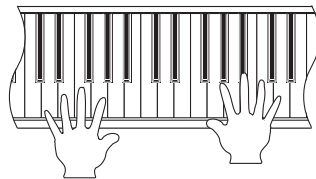

Der ausgewählte Halltyp wird dem Klang hinzugefügt.

□ Schritt 4

Drücken Sie nochmal die Taste Reverb, um den Hall Effekt auszuschalten.

Die LED Anzeige der Taste Reverb erlischt und zeigt damit an, dass der Hall Effekt ausgeschaltet ist.

- ◆ Wenn Sie die Reverb Taste erneut drücken, wird der vorher ausgewählte Halltyp wieder aktiviert.

4) EQ (EQUALIZER)

Der Equalizer (EQ) ermöglicht Ihnen, den Klangcharakter Ihres CA111 Pianos nach Ihrem Geschmack einzustellen.

Die folgenden fünf EQ Einstellungen stehen Ihnen zur Verfügung:

- ◆ Wall Mode EQ : Je nach dem ob das CA111 direkt an einer Wand steht oder ob es frei im Raum aufgestellt ist, kann man diese Funktion effektiv einsetzen.
- ◆ Loudness : Diese Funktion hebt tiefe Frequenzen auch bei geringer Lautstärke an.
- ◆ Bass Reduce : Der Pegel des tiefen Frequenzbereiches wird reduziert, um ein klareres Klangbild zu erreichen.
- ◆ Treble Boost : Hohe Frequenzen werden betont.
- ◆ Mid Reduce : Der Pegel des mittleren Frequenzbereiches wird reduziert, um ein klareres Klangbild zu erreichen.

□ Schritt 1

Drücken Sie die Taste EQ, um den Equalizer Modus zu aktivieren.



Die LED Anzeige der Taste EQ leuchtet auf und zeigt damit an, dass der Equalizer eingeschaltet ist.

□ Schritt 2

Drücken Sie die Taste EQ und halten Sie diese gedrückt. Während Sie die Taste EQ gedrückt halten, können Sie mit Value Tasten ▲ oder ▼ den gewünschten Equalizertyp auswählen.

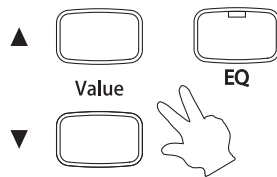

Der aktuell eingestellte Equalizertyp wird in der unteren Zeile des Displays angezeigt, solange die Taste EQ gedrückt gehalten wird.



□ Schritt 3

Drücken Sie nochmal die Taste EQ, um den Equalizer auszuschalten.

Die LED Anzeige der Taste EQ erlischt und zeigt damit an, dass der Equalizer ausgeschaltet ist.

- ◆ Wenn Sie die EQ Taste erneut drücken, wird der vorher ausgewählte Equalizertyp wieder aktiviert.

4. METRONOM

Ein sicheres Gefühl für den Rhythmus zu entwickeln, ist eine der wichtigsten Aufgaben beim Erlernen eines Instruments. Daher sollten Sie beim Üben stets darauf achten, das Stück im richtigen Tempo zu spielen. Dabei kann Ihnen das eingebaute Metronom hervorragende Dienste leisten, da es einen konstanten Rhythmus vorgibt, an dem Sie sich bequem orientieren können.

◇ STARTEN DES METRONOMS

□ Schritt 1

Drücken Sie die Taste Metronome, um das Metronom zu aktivieren.



Die LED Anzeige der Metronome Taste leuchtet auf und zeigt damit an, dass das Metronom aktiviert wurde.

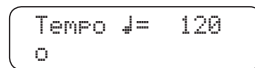

Das aktuell eingestellte Metronom Tempo wird für kurze Zeit im Display angezeigt, bevor wieder der ausgewählte Klang angezeigt wird.

◇ EINSTELLUNG DES METRONOM TEMPOS

□ Schritt 2

Während das Tempo des Metronoms im Display angezeigt wird, können Sie mit den Value Tasten ▲ oder ▼ ein gewünschtes Tempo einstellen.

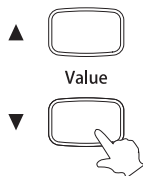

Während Sie eine der Value Tasten drücken, wird das Tempo schneller oder langsamer.

- ◆ Die Geschwindigkeit des Metronoms kann im Bereich von 10 bis 400 BPM (Schläge pro Minute) eingestellt werden.

◇ AUSWAHL DER TAKTART

□ Schritt 3

Die Ausgangseinstellung ist der 1/4 Takt. Das Klicken des Metronoms erklingt in einer konstanten Lautstärke. Es ist auch möglich, andere Taktarten bei Bedarf auszuwählen. Zehn unterschiedliche Taktarten stehen zur Auswahl: 1/4, 2/4, 3/4, 4/4, 5/4, 3/8, 6/8, 7/8, 9/8 und 12/8. Wenn Sie eine andere Taktart als 1/4 auswählen werden Sie feststellen, dass das Metronom zwei verschiedene Klickgeräusche erzeugt, wobei das lautere alle vier Schläge zu hören ist. Der lautere Ton kennzeichnet jeweils den ersten Schlag eines Taktes.

Drücken Sie die Taste Metronome und halten Sie diese gedrückt. Während Sie die Taste Metronome gedrückt halten, können Sie mit Value Tasten ▲ oder ▼ die gewünschte Taktart auswählen.

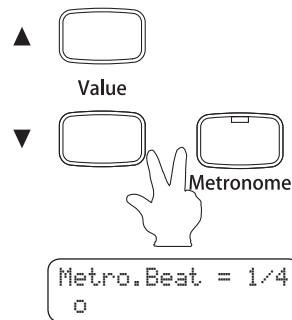

Die aktuell eingestellte Taktart wird im Display angezeigt, bis Sie die Taste Metronome wieder loslassen.

◇ EINSTELLUNG DER METRONOM LAUTSTÄRKE

Wie man die Metronom Lautstärke einstellt, wird auf der Seite 42 - 13) METRONOM LAUTSTÄRKE - beschrieben.

◇ AUSSCHALTEN DES METRONOMS

□ Schritt 4

Wenn eine Metronom Information im Display angezeigt wird, drücken Sie die Taste Metronome, um das Metronom auszuschalten.



Die LED Anzeige der Metronome Taste erlischt und zeigt damit an, dass das Metronom ausgeschaltet ist.

- Wenn das Metronom eingeschaltet ist, jedoch im Display der eingestellte Klang angezeigt wird, drücken Sie zunächst die Metronome Taste, um die Metronom Information im Display anzuzeigen. Drücken Sie nun erneut die Metronome Taste, um das Metronom auszuschalten.
- Um das Metronom erneut einzuschalten, drücken Sie nochmal die Taste Metronome. Das Metronom startet nun mit der vorher eingestellten Taktart und dem zuletzt eingestellten Tempo.

5. RECORDER

Der eingebaute RECORDER zeichnet Ihre Darbietungen ähnlich wie ein Kassettenrekorder auf. Statt jedoch wie ein herkömmliches Bandgerät analoge Tondaten aufzunehmen, erfolgt die Aufnahme eines Stückes im CA111 Piano in digitaler Form.

Es können maximal zehn Titel gespeichert werden. Die Recorder Funktionen eignen sich sowohl zum Üben als auch zum Spielen auf dem Piano.

Ein sicheres Gefühl für den Rhythmus zu entwickeln, ist eine der wichtigsten Aufgaben beim Erlernen eines Instruments. Daher sollten Sie beim Üben stets darauf achten, das Stück im richtigen Tempo zu spielen. Dabei kann Ihnen das eingebaute Metronom hervorragende Dienste leisten, da es einen konstanten Rhythmus vorgibt, an dem Sie sich bequem orientieren können.

Es ist auch möglich, das Metronom während der Aufnahme zu verwenden, um einen konstanten Rhythmus zur besseren Orientierung zu haben. Bei der Wiedergabe einer Aufnahme ist das Metronom nicht zu hören.

1) AUFNEHMEN EINES SONGS

Schritt 1

Wählen Sie den gewünschten Klang für Ihr Spiel.

Schritt 2

Drücken Sie die Taste Rec.

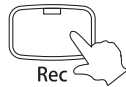

Die LED Anzeige der Rec Taste beginnt zu blinken und zeigt Ihnen damit an, dass der Recorder eingeschaltet ist.

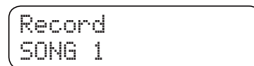

Der ausgewählte Recorder Titel (SONG1-SONG10) wird in der unteren Zeile des Displays angezeigt.

Schritt 3

Mit den Value Tasten ▲ oder ▼ können Sie einen Song auswählen.

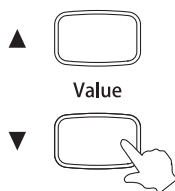

Schritt 4

Spielen Sie auf dem Klavier.

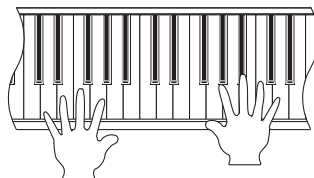

Der Recorder startet die Aufnahme automatisch mit dem Spielen der ersten Note auf der Tastatur.

Die LED Anzeigen der Tasten Rec und Play/Stop leuchten beide auf.

Die Aufnahme kann alternativ auch durch Drücken der Taste Play/Stop gestartet werden.

□ Schritt 5

Zum Beenden der Aufnahme drücken Sie die Taste Play/Stop.



Record stopping
SONG 1*



Play
SONG 1*

Die LED Anzeigen der Tasten Rec und Play/Stop erlöschen.

Der Recorder wechselt automatisch in den Wiedergabe Modus.

- Die maximale Aufnahmekapazität des CA111 Pianos beträgt insgesamt ca. 90,000 Ereignisse für bis zu zehn Titel. Wenn die Aufnahmekapazität erschöpft ist, erlöschen die LED-Anzeigen der Tasten Play/Stop und REC. Ihre gespielten Daten – bis zu diesem Punkt – werden aufgezeichnet und gespeichert.
- Klangwechsel während der Aufnahme werden aufgezeichnet. Tempoänderungen werden nicht aufgezeichnet.
- Gespeicherte Darbietungsdaten bleiben auch nach dem Ausschalten des CA111 Pianos erhalten.

2) WIEDERGABE EINES SONGS

Die Play/Stop Taste wird verwendet, um einen aufgenommenen Titel für die Wiedergabe auszuwählen und die Wiedergabe eines aufgenommenen Songs zu starten und zu stoppen.

□ Schritt 1

Drücken Sie die Taste Play/Stop, um den Wiedergabe Modus einzuschalten.



Der gewählte Recorder Titel (SONG1-SONG10) wird in der unteren Zeile des Displays angezeigt.

□ Schritt 2

Wählen Sie mit den Value Tasten ▲ oder ▼ den gewünschten Titel für die Wiedergabe.

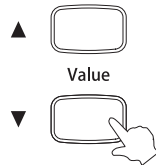

Das (*) Symbol rechts neben dem Titelnamen zeigt an, dass bereits ein Song aufgenommen wurde.

□ Schritt 3

Drücken Sie die Taste Play/Stop erneut, um die Wiedergabe des gewählten Titels zu starten.



Die LED Anzeige der Taste Play/Stop leuchtet während der Wiedergabe auf.

□ Schritt 4

Um das Tempo des aufgenommenen Titels während der Wiedergabe zu verändern, drücken Sie zuerst die Taste Metronome und anschließend eine der Value Tasten ▲ oder ▼.

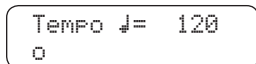
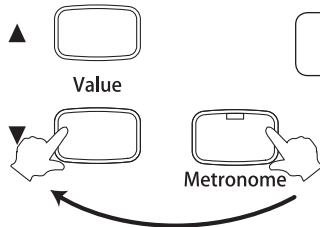

Das aktuelle Metronom Tempo wird im Display angezeigt.

Das Metronom ist jetzt hörbar. Drücken Sie nochmal auf die Taste Metronome, um es auszuschalten.

□ Schritt 5

Drücken Sie nochmal die Taste Play/Stop, um die Wiedergabe zu stoppen.

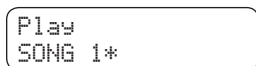

Die LED Anzeige der Taste Play/Stop erlischt.

Der gewählte aufgenommene Titel (SONG1-SONG10) wird wieder in der unteren Zeile des Displays angezeigt.

□ Schritt 6

Drücken Sie die Taste Sound, um den Wiedergabe Modus zu verlassen.



Der eingestellte Klang wird im Display angezeigt.

3) LÖSCHEN EINES SONGS

Mit dieser Funktion können Sie Titel löschen, die Sie nicht mehr benötigen.

□ Schritt 1

Drücken Sie gleichzeitig die Tasten Play/Stop und Rec.

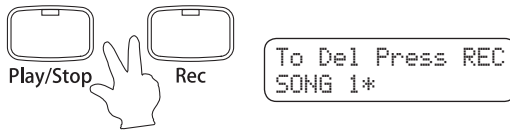

Die LED Anzeigen der Tasten Play/Stop und Rec beginnen zu blinken.

Der gewählte aufgenommene Titel (SONG1-SONG10) wird in der unteren Zeile des Displays angezeigt.

□ Schritt 2

Drücken Sie die Value Tasten ▲ oder ▼, um einen Titel zum Löschen auszuwählen.

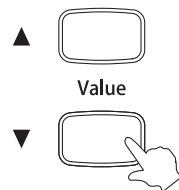

□ Schritt 3

Drücken Sie die Taste Rec, um den gewählten Titel zu löschen.

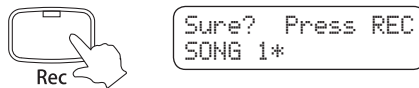

Eine Bestätigungsanfrage erscheint im Display.

□ Schritt 4-1: Bestätigung des Löschvorgangs

Drücken Sie nochmal die Taste Rec, um den Löschvorgang des gewählten aufgenommenen Titels zu bestätigen.



Im Display wird ‚Completed‘ angezeigt. Anschließend wechselt die Anzeige wieder in den Wiedergabe Modus.

■ Wiederholen Sie die vorher genannten Schritte, um weitere aufgenommene Titel zu löschen.

■ Um alle aufgenommenen Songs auf einmal zu löschen, gehen Sie wie folgt vor: Halten Sie die Tasten Rec und Play/Stop gedrückt und schalten Sie dabei das CA111 ein. Nach einigen Sekunden können Sie die beiden Tasten wieder loslassen.

□ Schritt 4-2: Löschvorgang abbrechen

Um den Löschvorgang in Schritt 3 abzubrechen, drücken Sie die Taste Play/Stop.



Im Display wird ‚Canceled‘ angezeigt. Anschließend wechselt die Anzeige wieder in den Song Delete (Titel löschen) Modus.

□ Schritt 5

Drücken Sie die Taste Sound, um den Delete (Lösch-) Modus zu verlassen.



Der eingestellte Klang wird im Display angezeigt.

6. DEMO MODUS

Das CA111 Piano beinhaltet eine Auswahl an klassischen Demonstrationstiteln. Unter anderem sind auch Werke von Händel, Bach, Beethoven und Chopin mit dabei.

◇ DEMOSONG ÜBERSICHT

| Titel | Komponist |
|--|----------------|
| ① Tambourin | J.P. Rameau |
| ② The Harmonious Blacksmith | G.F. Händel |
| ③ Menuett BWV. Anh. 114 | J.S. Bach |
| ④ Menuett BWV. Anh. 115 | |
| ⑤ Menuett BWV. Anh. 116 | |
| ⑥ Le Coucou | L.C. Daquin |
| ⑦ Gavotte | F.J. Gossec |
| ⑧ Menuett | L. Boccherini |
| ⑨ Thema und Variationen (Sonate für Klavier No.11 K.331(300i)) | W.A. Mozart |
| ⑩ Türkischer Marsch (Sonate für Klavier No.11 K.331(300i)) | |
| ⑪ Menuett | |
| ⑫ Sonate für Klavier No.14 „Mondschein“ | L.v. Beethoven |
| ⑬ Sonate für Klavier No.8 „Pathétique“ | |
| ⑭ Für Elise | |
| ⑮ Rondo favori | J.N. Hummel |
| ⑯ Impromptu op.90-4 | F.P. Schubert |
| ⑰ Moments musicaux op.94-3 | |
| ⑱ Entr'acte | |
| ⑲ Impromptu op.142-3 | |
| ⑳ Auf Flügeln des Gesanges | F. Mendelssohn |
| ㉑ Frühlingslied | |
| ㉒ Rondo Capriccioso | |
| ㉓ Chanson de l'adieu | F.F. Chopin |
| ㉔ Raindrop | |
| ㉕ Petit chien | |
| ㉖ Nocturne No.2 | |
| ㉗ Fantaisie-Impromptu | |
| ㉘ Polonaise No.3 „Militaire“ | |
| ㉙ Polonaise No.6 „Héroïque“ | |

◇ ANHÖREN DER DEMOSONGS

□ Schritt 1

Drücken Sie gleichzeitig die Tasten EQ und Menu.

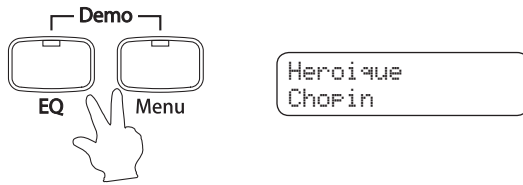

Ein Demonstartionstitel beginnt zu spielen.

Der Name des Titels und des Komponisten werden im Display angezeigt.

Die LED Anzeigen der Tasten EQ und Menu beginnen zu blinken.

□ Schritt 2

Durch Drücken der Value Tasten ▲ oder ▼ können Sie einen Titel auswählen.

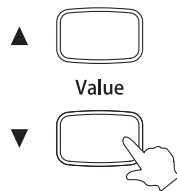

□ Schritt 3

Drücken Sie entweder die Taste EQ, Menu oder Play/Stop, um die Wiedergabe der Demonstrationstitel zu stoppen.

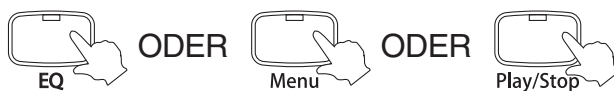

Die LED Anzeigen der Tasten EQ und Menu erlöschen.

- Während der Wiedergabe eines Demosongs ist kein Klangwechsel möglich.
- Nach dem Stoppen eines Demonstrationstitels ist automatisch der Klang Concert Grand eingestellt.
- Wenn keine Änderung vorgenommen wird, werden alle Demonstrationstitel nacheinander abgespielt.

7. MENU FUNKTIONEN

Die Menu Funktionen ermöglichen den Zugriff auf verschiedene Einstellungen des CA111 Pianos. Bei Bedarf können diese Einstellungen im Speicher (User Memory) gespeichert werden. Beim zukünftigen Einschalten werden diese Einstellungen automatisch aufgerufen.

◇ ÜBERSICHT DER MENU FUNKTIONEN

Insgesamt sind 16 Menu Funktionen verfügbar. Mit den Punkten 1 bis 9 lassen sich Einstellungen der Virtual Technician Funktion im CA111 Piano vornehmen.

Virtual Technician

- 1) Intonierung (Voicing)
- 2) Dämpferresonanz
(Damper Resonance)
- 3) Saitenresonanz
(String Resonance)
- 4) Key Off Effect
- 5) Anschlagempfindlichkeit
(Touch)
- 6) Temperatur (Temperament)
- 7) Tonart (Key of Temperament)
- 8) Stimmung (Tuning)
- 9) Stretch Tuning

- 0) Dual Balance
- 10) Transpose
- 11) MIDI Kanal (MIDI Channel)
- 12) Local Control
- 13) Metronom Lautstärke (Metronome Volume)
- 14) Speicher (User Memory)
- 15) Werkseinstellung (Factory Reset)

Virtual Technician

Ein erfahrener Pianotechniker gehört zu jedem akustischen Piano. Er stimmt das Piano nicht nur, sondern stellt auch die Regulation und die Intonation ein. Virtual Technician simuliert diese Arbeiten des Pianotechnikers auf elektronischem Wege und erlaubt Ihnen damit Ihr CA111 Piano selbst einzustellen und Ihrem persönlichen Geschmack anzupassen.

Die Saitenresonanz Funktion simuliert das Mitschwingen von Saiten, die in einem bestimmten harmonischen Verhältnis zu gespielten Noten stehen. Die Dämpferresonanz Funktion simuliert ein ähnliches Phänomen. Auch hier wird das Mitschwingen von Sympathiesaiten simuliert, während das Dämpferpedal betätigt wird.

Der Key-Off Effekt simuliert den Nachklang von Basssaiten. Da die Dämpfer bei einem akustischen Klavier nicht sofort alle Saiten komplett abdämpfen können, ist nach dem Loslassen von Tasten im Bassbereich ein Nachklang zu hören.

0) DUAL BALANCE

Diese Funktion ermöglicht die Einstellung des Lautstärkeverhältnisses von zwei gleichzeitig angewählten Klängen im Dual Modus. Diese Funktion ist nur einstellbar, wenn der Dual Modus eingeschaltet ist.

□ Schritt 1

Drücken Sie die Dual Taste, um den Dual Modus einzuschalten.

□ Schritt 2

Drücken Sie die Menu Taste, um die Funktion Dual Balance auszuwählen.

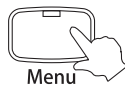

Menu

Ø.Dual Balance
= 5 - 5

Die LED Anzeige der Menu Taste leuchtet auf.

Die Dual Balance Menu Funktion wird im Display angezeigt.

Der Lautstärkewert des ersten Klangs wird auf der linken Seite des Displays angezeigt und der Lautstärkewert des zweiten Klangs auf der rechten Seite des Displays.

□ Schritt 3

Drücken Sie die Value Tasten ▲ oder ▼, um das gewünschte Lautstärkeverhältnis einzustellen.

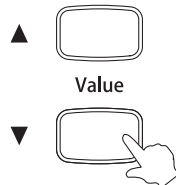

Value

◆ Die Summe der beiden Lautstärkewerte ist immer 10 (z.B. ,1-9', ,5-5', ,9-1', etc.).

□ Schritt 4

Drücken Sie die Sound Taste, um das Dual Balance Menu zu verlassen.



Sound

Die LED Anzeige der Menu Taste erlischt.

Der eingestellte Klang wird im Display angezeigt.

Sie können auch die Menu Taste drücken, um andere Menu Funktionen auszuwählen.

- Durch gleichzeitiges Drücken der Value Tasten ▲ und ▼ wird die Werkseinstellung ,5-5' eingestellt. Bei jedem erneuten Einschalten des CA111 Pianos wird ebenfalls die Werkseinstellung ,5-5' eingestellt.
- Mit der Speicher Funktion (User Memory) ist es möglich, die gewünschte Dual Balance Einstellung zu speichern. So können Sie auf Ihre bevorzugte Dual Balance Einstellung auch nach dem Einschalten des CA111 Pianos zurückgreifen. Auf der Seite 43 - 14) SPEICHER (USER MEMORY) – finden Sie weitere Informationen zu diesem Thema.

1) INTONATION (VOICING)

Bei der Intonierung handelt es sich um eine Technik, die von Klavierstimmern angewandt wird, um den Klangcharakter eines Klaviers zu beeinflussen. Diese im Englischen als „Voicing“ bezeichnete Funktion des CA111 Pianos bietet Ihnen die Wahl zwischen sechs verschiedenen Intonierungen.

□ Schritt 1

Drücken Sie mehrmals die Taste Menu (oder halten Sie die Taste Menu gedrückt und nehmen Sie die Auswahl durch Drücken der Value Tasten ▲ oder ▼ vor), bis die Funktion Voicing angewählt ist.

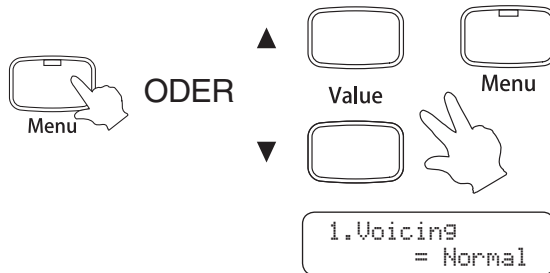

Die LED Anzeige der Taste Menu leuchtet auf.

Die Voicing Menu Funktion wird im Display angezeigt.

Der Voicing Typ wird in der unteren Zeile des Displays angezeigt.

□ Schritt 2

Drücken Sie die Value Tasten ▲ oder ▼, um den gewünschten Voicing Typ auszuwählen.

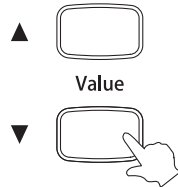

- Normal : Dies ist die werksseitige Voreinstellung, die dem normalen Klangcharakter eines Klaviers über den gesamten Dynamikbereich entspricht.
- Mellow 1, 2 : Bei dieser Einstellung wird ungeachtet der Anschlagstärke ein dunkler, runder Ton erhalten. Mellow 2 ist gedämpfter als Mellow 1.
- Dynamic : Der Klangcharakter kann durch die Anschlagstärke geregelt werden und reicht von dunkel und rund bis zu hell und scharf.
- Bright 1, 2 : Bei dieser Einstellung wird ungeachtet der Anschlagstärke ein heller, scharfer Ton erhalten. Bright 2 ist brillanter als Bright 1.

□ Schritt 3

Spielen Sie auf dem Klavier.

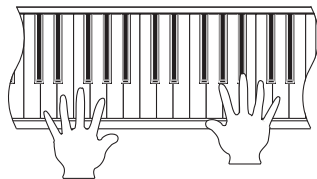

Der in Schritt 2 ausgewählte Voicing Typ wird dem Klang hinzugefügt.

□ Schritt 4

Drücken Sie die Sound Taste, um das Voicing Menu zu verlassen.



Die LED der Taste Menu erlischt.

Der eingestellte Klang wird im Display angezeigt.

Sie können auch die Menu Taste drücken, um andere Menu Funktionen auszuwählen.

- Durch gleichzeitiges Drücken der Value Tasten ▲ und ▼ wird die Werkseinstellung ‚Normal‘ eingestellt. Bei jedem erneuten Einschalten des CA111 Pianos wird ebenfalls die Werkseinstellung ‚Normal‘ eingestellt.
- Mit der Speicher Funktion (User Memory) ist es möglich, die gewünschte Voicing Einstellung zu speichern. So können Sie auf Ihre bevorzugte Voicing Einstellung auch nach dem Einschalten des CA111 Pianos zurückgreifen. Auf der Seite 43 - 14) SPEICHER (USER MEMORY) – finden Sie weitere Informationen zu diesem Thema.

2) DÄMPFERRESONANZ (DAMPER RESONANCE)

Beim Niederdrücken des Dämpferpedals eines herkömmlichen Klaviers heben alle Dämpfer von den Saiten ab, so dass diese ungehindert schwingen können. Wenn bei gedrücktem Dämpferpedal ein Ton oder Akkord auf der Tastatur angeschlagen wird, schwingen nicht nur die Saiten der angeschlagenen Tasten, sondern gleichzeitig resonieren andere Saiten. Die Funktion Dämpferresonanz des CA111 Pianos simuliert dieses Phänomen.

□ Schritt 1

Drücken Sie mehrmals die Taste Menu (oder halten Sie die Taste Menu gedrückt und nehmen Sie die Auswahl durch Drücken der Value Tasten ▲ oder ▼ vor), bis die Damper Resonance Funktion angewählt ist.



□ Schritt 2

Drücken Sie die Value Tasten ▲ oder ▼, um den gewünschten Damper Resonance Wert einzustellen.

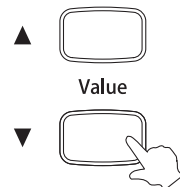

- ◆ Ein Dämpferresonanzwert von ,1' produziert nur einen minimalen Effekt, während der Wert 10 einen sehr starken Effekt simuliert. Die Einstellung ,Off' schalten den Effekt aus.

□ Schritt 3

Spielen Sie auf dem Klavier und betätigen Sie dabei das Dämpferpedal.

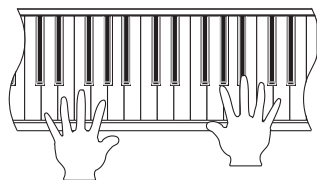

Die Intensität der Dämpferresonanz ist abhängig vom – in Schritt 2 – eingestellten Wert.

□ Schritt 4

Drücken Sie die Sound Taste, um das Damper Resonance Menu zu verlassen.



Die LED Anzeige der Menu Taste erlischt.

Der eingestellte Klang wird im Display angezeigt.

Sie können auch die Menu Taste drücken, um andere Menu Funktionen auszuwählen.

- Die Damper Resonance Funktion wird nur den folgenden Klängen zugefügt: Concert Grand, Concert Grand 2, Studio Grand, Studio Grand 2, Mellow Grand, und Mellow Grand 2.
- Durch gleichzeitiges Drücken der Value Tasten ▲ und ▼ wird die Werkseinstellung mit dem Wert ,5' eingestellt. Bei jedem erneuten Einschalten des CA111 Pianos wird ebenfalls die Werkseinstellung mit dem Wert ,5' eingestellt.
- Mit der Speicher Funktion (User Memory) ist es möglich, die gewünschte Damper Resonance Einstellung zu speichern. So können Sie auf Ihre bevorzugte Damper Resonance Einstellung auch nach dem Einschalten des CA111 Pianos zurückgreifen. Auf der Seite 43 - 14) SPEICHER (USER MEMORY) – finden Sie weitere Informationen zu diesem Thema.

3) SAITENRESONANZ (STRING RESONANCE)

Die Saitenresonanz Funktion im CA111 Piano simuliert das Mitschwingen von Saiten, die in einem bestimmten harmonischen Verhältnis zu gespielten Noten stehen.

□ Schritt 1

Drücken Sie mehrmals die Taste Menu (oder halten Sie die Taste Menu gedrückt und nehmen Sie die Auswahl durch Drücken der Value Tasten ▲ oder ▼ vor), bis die String Resonance Funktion angewählt ist.

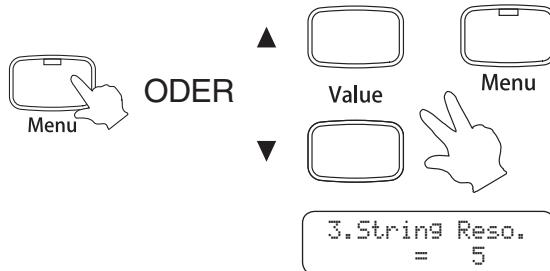

Die LED Anzeige der Taste Menu leuchtet auf.

Die String Resonance Menu Funktion wird im Display angezeigt.

Der Wert der Resonanz wird in der unteren Zeile des Displays angezeigt.

□ Schritt 2

Drücken Sie die Value Tasten ▲ oder ▼, um den gewünschten String Resonance Wert einzustellen.

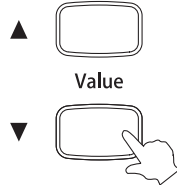

◆ Ein Saitenresonanzwert von ,1' produziert nur einen minimalen Effekt, während der Wert 10 einen sehr starken Effekt simuliert. Die Einstellung ,Off' schalten den Effekt aus.

□ Schritt 3

Spielen Sie auf dem Klavier. Halten Sie einen Ton gedrückt und spielen Sie währenddessen andere Töne auf der Tastatur.

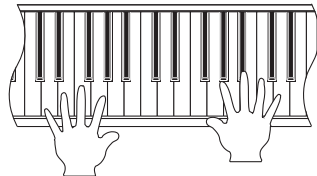

Die Intensität der Saitenresonanz ist abhängig vom – in Schritt 2 – eingestellten Wert.

□ Schritt 4

Drücken Sie die Sound Taste, um das String Resonance Menu zu verlassen.



Die LED Anzeige der Menu Taste erlischt.

Der eingestellte Klang wird im Display angezeigt.

Sie können auch die Menu Taste drücken, um andere Menu Funktionen auszuwählen.

■ Über Saitenresonanz

Wenn das rechte Dämpferpedal bei einem akustischen Piano nicht getreten wird, sind die Saiten der Noten, deren Taste Sie gerade drücken, dennoch ungedämpft, können frei schwingen und sich gegenseitig in Resonanz bringen.

Bei Noten, die in einem bestimmten harmonischen Verhältnis zueinander stehen, wird dieser Effekt besonders deutlich.

Auch direkte Nachbarnoten, die zwar in keinem direkten harmonischen Verhältnis stehen, schwingen mit.

Wenn Sie beispielsweise die unten gezeigten Tasten spielen, während Sie die Taste C gedrückt halten, dann resoniert die Saite der Taste C und produziert dadurch einen Klang.

Drücken Sie die Taste C langsam und halten Sie sie gedrückt. Dabei spielen Sie die unten dargestellten Tasten schnell kurz an. Nun können Sie die Saitenresonanz hören.

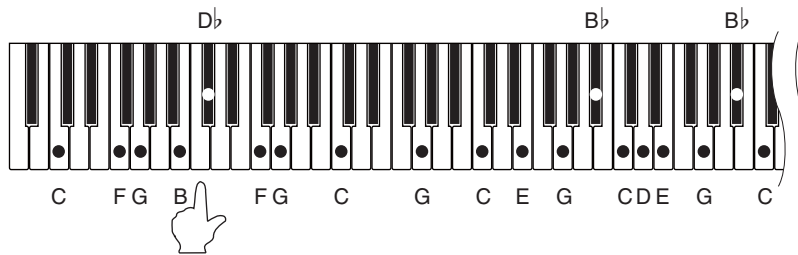

Halten Sie die Taste „C“ gedrückt.

- Die String Resonance Funktion wird nur den folgenden Klängen zugefügt: Concert Grand, Concert Grand 2, Studio Grand, Studio Grand 2, Mellow Grand, Mellow Grand 2, Modern Piano und Rock Piano.
- Die String Resonance Funktion arbeitet nur, wenn das Dämpferpedal nicht betätigt wird.
- Durch gleichzeitiges Drücken der Value Tasten ▲ und ▼ wird die Werkseinstellung mit dem Wert ,5' eingestellt. Bei jedem erneuten Einschalten des CA111 Pianos wird ebenfalls die Werkseinstellung mit dem Wert ,5' eingestellt.
- Mit der Speicher Funktion (User Memory) ist es möglich, die gewünschte String Resonance Einstellung zu speichern. So können Sie auf Ihre bevorzugte String Resonance Einstellung auch nach dem Einschalten des CA111 Pianos zurückgreifen. Auf der Seite 43 - 14) SPEICHER (USER MEMORY) – finden Sie weitere Informationen zu diesem Thema.

4) KEY OFF EFFEKT

Wenn Sie bei einem akustischen Klavier eine Taste schnell loslassen - insbesondere im Bereich der tiefen Töne – ist ein Klang hörbar der dadurch entsteht, dass die Dämpfer wieder die Saiten berühren, unmittelbar bevor der Klang letztlich verstummt.

□ Schritt 1

Drücken Sie mehrmals die Taste Menu (oder halten Sie die Taste Menu gedrückt und nehmen Sie die Auswahl durch Drücken der Value Tasten ▲ oder ▼ vor), bis die Key Off Effect Funktion angewählt ist.

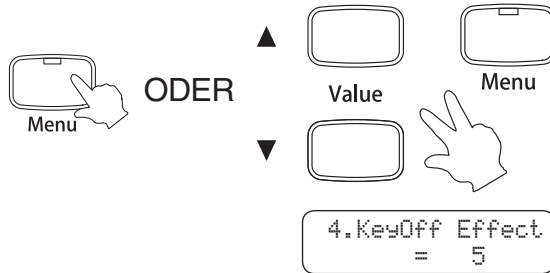

Die LED Anzeige der Taste Menu leuchtet auf.

Die Key Off Effect Menu Funktion wird im Display angezeigt.

Der Wert des Key Off Effects wird in der unteren Zeile des Displays angezeigt.

□ Schritt 2

Drücken Sie die Value Tasten ▲ oder ▼, um den gewünschten Key Off Effect Wert einzustellen.

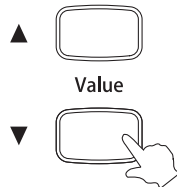

◆ Ein Key Off Effect Wert von ,1' produziert nur einen minimalen Effekt, während der Wert 10 einen sehr starken Effekt simuliert. Die Einstellung ,Off' schalten den Effekt aus.

□ Schritt 3

Spielen Sie auf dem Klavier.

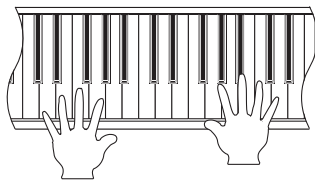

Die Intensität des Key Off Effects ist abhängig vom – in Schritt 2 – eingestellten Wert.

□ Schritt 4

Drücken Sie die Sound Taste, um das Key Off Effect Menu zu verlassen.



Die LED Anzeige der Menu Taste erlischt.

Der eingestellte Klang wird im Display angezeigt.

Sie können auch die Menu Taste drücken, um andere Menu Funktionen auszuwählen.

- Die Key Off Effect Funktion wird nur den folgenden Klängen zugefügt: Concert Grand, Concert Grand 2, Studio Grand, Studio Grand 2, Mellow Grand, Mellow Grand 2, Modern Piano und Rock Piano.
- Durch gleichzeitiges Drücken der Value Tasten ▲ und ▼ wird die Werkseinstellung mit dem Wert ,5' eingestellt. Bei jedem erneuten Einschalten des CA111 Pianos wird ebenfalls die Werkseinstellung mit dem Wert ,5' eingestellt.
- Mit der Speicher Funktion (User Memory) ist es möglich, die gewünschte Key Off Effekt Einstellung zu speichern. So können Sie auf Ihre bevorzugte Key Off Effekt Einstellung auch nach dem Einschalten des CA111 Pianos zurückgreifen. Auf der Seite 43 - 14) SPEICHER (USER MEMORY) – finden Sie weitere Informationen zu diesem Thema.

5) ANSCHLAGEMPFFINDLICHKEIT (TOUCH)

Mit Hilfe dieser Funktion können Sie die Anschlagempfindlichkeit, d.h. den Zusammenhang zwischen der Anschlagstärke und der Lautstärke des erzeugten Tones, gegenüber der eines herkömmlichen Klaviers variieren. Sechs voreingestellte Einstellungen stehen zur Auswahl: Light, Light +, Normal, Heavy, Heavy + oder Off.

| | | |
|-----------|--|--|
| ① Light + | : Für Spieler mit sehr wenig Fingerkraft. Bereits ein leichter Anschlag bewirkt eine hohe Lautstärke. | |
| ② Light | : Bereits bei leichter Anschlagstärke wird eine höhere Lautstärke erzielt. Diese Einstellung eignet sich am besten für Spieler, die noch nicht über eine große Fingerkraft verfügen. | |
| ③ Normal | : Diese Einstellung reproduziert die Standard-Anschlagdynamik eines akustischen Klaviers. | |
| ④ Heavy | : Diese Einstellung eignet sich für Spieler mit großer Fingerkraft. Um eine hohe Lautstärke zu erzeugen, müssen die Tasten stark angeschlagen werden. | |
| ⑤ Heavy + | : Benötigt eine große Fingerkraft, um hohe Lautstärken zu erzielen. | |
| ⑥ Off | : Die Lautstärke wird von der Anschlagstärke nicht beeinflusst, so dass ein konstanter Lautstärkepegel erzielt wird. Diese Einstellung eignet sich beim Spielen mit Klangfarben, die eine fest eingestellte Ausgangslautstärke besitzen, z.B. Orgel und Cembalo. | |

□ Schritt 1

Drücken Sie mehrmals die Taste Menu (oder halten Sie die Taste Menu gedrückt und nehmen Sie die Auswahl durch Drücken der Value Tasten ▲ oder ▼ vor), bis die Touch Funktion angewählt ist.

Die LED Anzeige der Taste Menu leuchtet auf.

Die Touch Menu Funktion wird im Display angezeigt.

Der Touch Typ wird in der unteren Zeile des Displays angezeigt.

□ Schritt 2

Drücken Sie die Value Tasten ▲ oder ▼, um den gewünschten Touch Typ einzustellen.

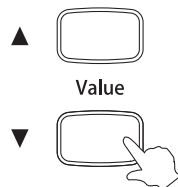

□ Schritt 3

Spielen Sie auf dem Klavier.

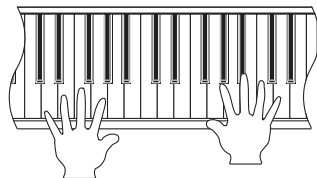

Die Anschlagdynamik der Tastatur ist abhängig vom – in Schritt 2 – eingestellten Wert.

□ Schritt 4

Drücken Sie die Sound Taste, um das Touch Menu zu verlassen.



Die LED Anzeige der Menu Taste erlischt.

Der eingestellte Klang wird im Display angezeigt.

Sie können auch die Menu Taste drücken, um andere Menu Funktionen auszuwählen.

- Durch gleichzeitiges Drücken der Value Tasten ▲ und ▼ wird die Werkseinstellung ‚Normal‘ eingestellt. Bei jedem erneuten Einschalten des CA111 Pianos wird ebenfalls die Werkseinstellung mit dem Wert ‚Normal‘ eingestellt.
- Mit der Speicher Funktion (User Memory) ist es möglich, die gewünschte Touch Einstellung zu speichern. So können Sie auf Ihre bevorzugte Touch Einstellung auch nach dem Einschalten des CA111 Pianos zurückgreifen. Auf der Seite 43 - 14) SPEICHER (USER MEMORY) – finden Sie weitere Informationen zu diesem Thema.

6) TEMPERATUR (TEMPERAMENT)

Das CA111 Piano verfügt nicht nur über die sogenannte gleichschwebende Temperatur, die heute allgemein gebräuchlich ist, sondern auch über mehrere ältere Temperaturen, die während der Renaissance und im Barockzeitalter verwendet wurden. Probieren Sie die verschiedenen Temperaturen aus, um interessante Effekte zu erzielen oder Kompositionen aus jener Zeit originalgetreu zu spielen.

Die folgenden Temperaturen sind verfügbar:

| | |
|--|--|
| <ul style="list-style-type: none"> ◆ Equal Temperament (piano) (gleichschwebende temperierte Temperatur (nur bei Pianoklängen)) | <p>Dies ist die Standardeinstellung. Wenn ein Piano-Klang gewählt ist, wird automatisch diese Stimmung gewählt. Wenn ein anderer Klang gewählt ist, wird automatisch die „Reine temperierte Stimmung“(Equal (Flat)) gewählt. Eine Beschreibung dieser Stimmung finden Sie in dieser Übersicht.</p> <p>Wenn ein Piano-Klang mit einem anderen Klang im DUAL-Modus benutzt wird, verwenden beide Klänge die gleichschwebende temperierte Stimmung.</p> |
| <ul style="list-style-type: none"> ◆ Pure Temperament (major) (Pure major) ◆ Pure Temperament (minor) (Pure minor) | <p>Diese Temperatur, bei der störende Dissonanzen bei Terzen und Quinten beseitigt werden, ist auch heute noch in der Chormusik gebräuchlich.</p> <p>Wenn Sie diese Temperatur wählen, müssen Sie der Tonart, in der Sie spielen wollen, besondere Aufmerksamkeit widmen, da Modulationen zu Dissonanzen führen. Daher sollten Sie stets zusätzlich die Tonarteinstellung wählen (Major für Dur und Minor für Moll), die dem jeweiligen Stück angepasst ist.</p> |
| <ul style="list-style-type: none"> ◆ Pythagorean Temperament (Pythagorean) (Pythagoräische Temperatur) | <p>Bei dieser Temperatur werden mathematische Verhältnisse eingesetzt, um die Dissonanzen bei Quinten zu beseitigen. Dies führt bei Akkorden zu Problemen, doch lassen sich sehr attraktive Melodielinien erzielen.</p> |
| <ul style="list-style-type: none"> ◆ Meantone Temperament (Meantone) (mitteltönige Temperatur) | <p>Hier wird ein Mittelton zwischen einem Ganzton und einem Halbton verwendet, um Dissonanzen bei Terzen zu beseitigen. Dabei werden Akkorde erzeugt, die besser klingen als bei der gleichschwebenden Temperatur.</p> |
| <ul style="list-style-type: none"> ◆ Werckmeister III Temperament (Werckmeister) ◆ Kirnberger III Temperament (Kirnberger) | <p>Diese beiden Temperaturen liegen zwischen der mitteltönigen und der pythagoräischen Stimmung. Bei Tonarten mit wenigen Vorzeichen liefern sie die wohlklingenden Akkorde der mitteltönigen Stimmung, doch nehmen die Dissonanzen bei steigender Anzahl der Vorzeichen zu, so dass dann die attraktiven Melodielinien der pythagoräischen Stimmung möglich werden. Beide Temperaturen sind aufgrund ihrer besonderen Eigenschaften am besten für Barockmusik geeignet.</p> |
| <ul style="list-style-type: none"> ◆ Equal Temperament (Flat) (Equal Flat) (reine temperierte Stimmung) | <p>Dies ist die „nicht korrigierte“ Version der temperierten Stimmung, welche die Skala in 12 Halbtönschritte mit dem exakt gleichen Abstand einteilt. Dies führt zu stets gleichen chordalen Intervallen bei allen 12 Halbtönen. Die Ausdrucksstärke dieser Stimmung ist allerdings nur begrenzt und kein Akkord klingt rein. Diese Stimmung ist auf einer rein mathematischen Basis aufgebaut, die aber mit dem subjektiven Hören des Menschen wenig zu tun hat.</p> |
| <ul style="list-style-type: none"> ◆ Equal Temperament (Equal Stretch) (gleichschwebende temperierte Stimmung) | <p>Dies ist die heutzutage populärste Pianostimmung und ist die normale Einstellung des Instrumentes. Diese Stimmung basiert auf der reinen, temperierten Stimmung ist aber den Hörgewohnheiten des Menschen angepasst.</p> |

□ Schritt 1

Drücken Sie mehrmals die Taste Menu (oder halten Sie die Taste Menu gedrückt und nehmen Sie die Auswahl durch Drücken der Value Tasten ▲ oder ▼ vor), bis die Temperament Funktion angewählt ist.

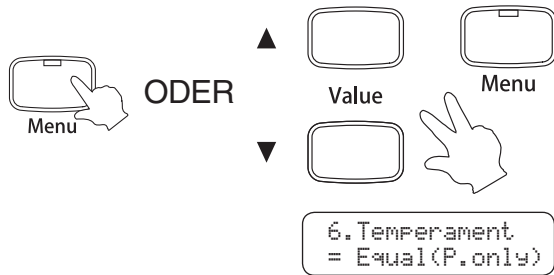

Die LED Anzeige der Taste Menu leuchtet auf.

Die Temperament Menu Funktion wird im Display angezeigt.

Der Temperament Typ wird in der unteren Zeile des Displays angezeigt.

□ Schritt 2

Drücken Sie die Value Tasten ▲ oder ▼, um den gewünschten Temperament Typ einzustellen.

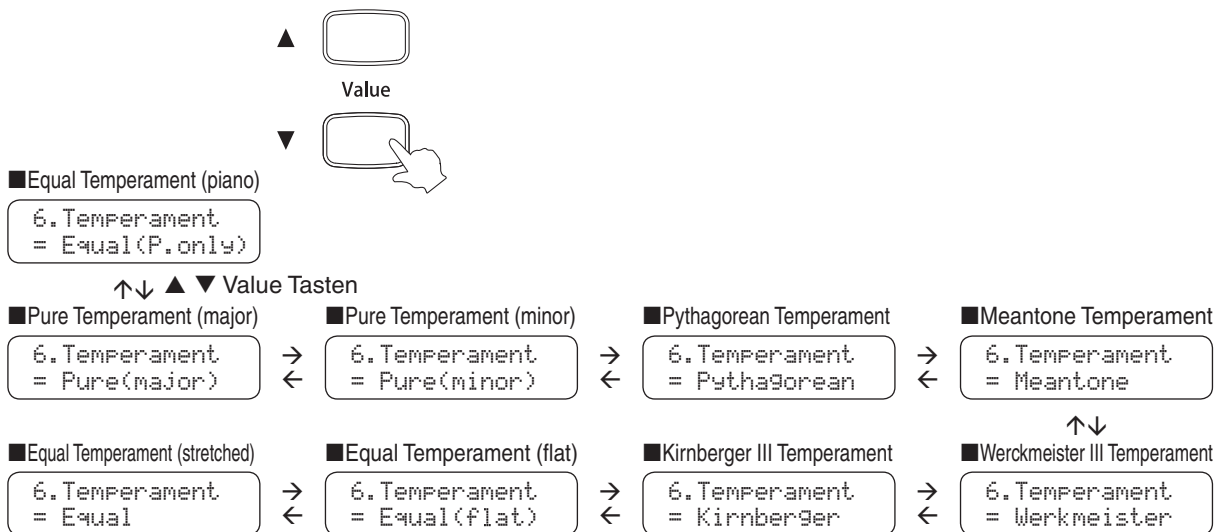

■ Nachdem Sie den gewünschten Temperament Typ ausgewählt haben kann es notwendig sein, dass Sie noch den Grundton einstellen müssen. Auf der Seite 34 - 7) TONART (KEY OF TEMPERAMENT) - finden Sie weitere Informationen zu diesem Thema.

□ Schritt 3

Spielen Sie auf dem Klavier.

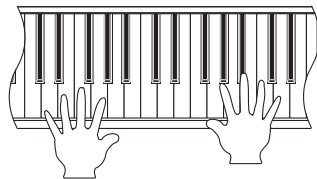

Die – in Schritt 2 – ausgewählte Temperatur nimmt Einfluss auf den Klang.

□ Schritt 4

Drücken Sie die Sound Taste, um das Temperament Menu zu verlassen.



Die LED Anzeige der Menu Taste erlischt.

Der eingestellte Klang wird im Display angezeigt.

Sie können auch die Menu Taste drücken, um andere Menu Funktionen auszuwählen.

- Durch gleichzeitiges Drücken der Value Tasten ▲ und ▼ wird die Werkseinstellung ‚Equal Temperament (piano)‘ eingestellt. Bei jedem erneuten Einschalten des CA111 Pianos wird ebenfalls die Werkseinstellung ‚Equal Temperament (piano)‘ eingestellt.
- Mit der Speicher Funktion (User Memory) ist es möglich, die gewünschte Temperament Einstellung zu speichern. So können Sie auf Ihre bevorzugte Temperament Einstellung auch nach dem Einschalten des CA111 Pianos zurückgreifen. Auf der Seite 43 - 14) SPEICHER (USER MEMORY) – finden Sie weitere Informationen zu diesem Thema.

7) TONART (KEY OF TEMPERAMENT)

Wie Ihnen vielleicht bekannt ist, wurde eine uneingeschränkte Modulation zwischen allen Tonarten erst nach Einführung der gleichschwebenden Temperatur möglich. Wenn Sie daher eine andere Temperatur als diese verwenden, müssen Sie die Tonart, in der Sie das betreffende Stück spielen wollen, sorgfältig auswählen. Falls das zu spielende Stück z.B. in D-Dur notiert ist, wählen Sie „D“ als Tonarteinstellung. Die Key Of Temperament Funktion ermöglicht Ihnen die Einstellung der Tonart für die ausgewählte Temperatur. Die Key Of Temperament Funktion ist nicht verfügbar, wenn Equal Temperament ausgewählt ist.

□ Schritt 1

Drücken Sie mehrmals die Taste Menu (oder halten Sie die Taste Menu gedrückt und nehmen Sie die Auswahl durch Drücken der Value Tasten ▲ oder ▼ vor), bis die Key Of Temperament Funktion angewählt ist.

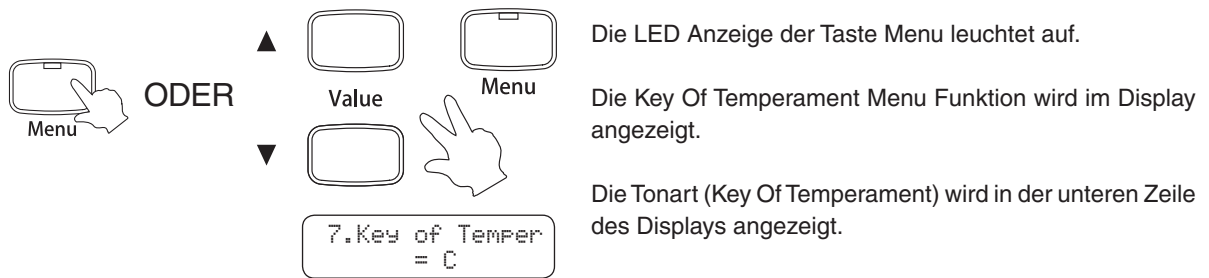

□ Schritt 2

Drücken Sie die Value Tasten ▲ oder ▼, um die gewünschte Tonart (Key Of Temperament) einzustellen.

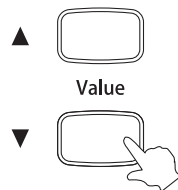

◆ Sie können die Tonart (Key Of Temperament) im Bereich von ,C' bis ,B' einstellen.

□ Schritt 3

Spielen Sie auf dem Klavier.

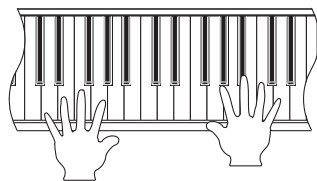

Die – in Schritt 2 – ausgewählte Tonart (Key Of Temperament) nimmt Einfluss auf den Klang.

□ Schritt 4

Drücken Sie die Sound Taste, um das Key Of Temperament Menu zu verlassen.



Die LED Anzeige der Menu Taste erlischt.

Der eingestellte Klang wird im Display angezeigt.

Sie können auch die Menu Taste drücken, um andere Menu Funktionen auszuwählen.

- Die Key Of Temperament Funktion ist nicht verfügbar, wenn Equal Temperament ausgewählt ist.
- Durch gleichzeitiges Drücken der Value ▲ und ▼ wird die Werkseinstellung ,C' eingestellt. Bei jedem erneuten Einschalten des CA111 Pianos wird ebenfalls die Werkseinstellung ,C' eingestellt.
- Mit der Speicher Funktion (User Memory) ist es möglich, die gewünschte Tonart (Key Of Temperament) Einstellung zu speichern. So können Sie auf Ihre bevorzugte Tonart (Key Of Temperament) Einstellung auch nach dem Einschalten des CA111 Pianos zurückgreifen. Auf der Seite 43 - 14) SPEICHER (USER MEMORY) – finden Sie weitere Informationen zu diesem Thema.

8) STIMMUNG (TUNING)

Diese Funktion ermöglicht es Ihnen, die Stimmung des CA111 Pianos der Stimmung anderer Instrumente anzupassen, um Ensemble-Darbietungen mit reinem Ton zu gewährleisten.

□ Schritt 1

Drücken Sie mehrmals die Taste Menu (oder halten Sie die Taste Menu gedrückt und nehmen Sie die Auswahl durch Drücken der Value Tasten ▲ oder ▼ vor), bis die Tuning Funktion angewählt ist.

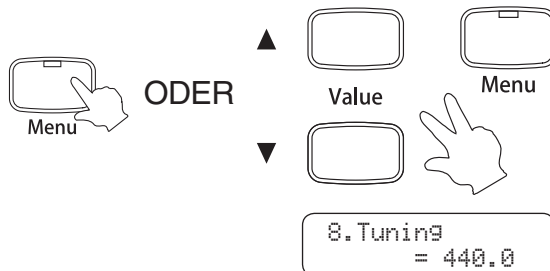

Die LED Anzeige der Taste Menu leuchtet auf.

Die Tuning Menu Funktion wird im Display angezeigt.

Die aktuelle Stimmung (Tuning) wird in der unteren Zeile des Displays angezeigt.

8.Tuning
= 440.0

□ Schritt 2

Drücken Sie die Value Tasten ▲ oder ▼, um die gewünschte Stimmung (Tuning) einzustellen.

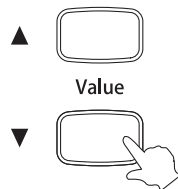

- ◆ Sie können den Tuning Wert im Bereich von 427.0 bis to 453.0 (Hz) einstellen.
- ◆ Jedes Drücken der Value Tasten verändert den Wert um 0.5 Hz.

□ Schritt 3

Spielen Sie auf dem Klavier.

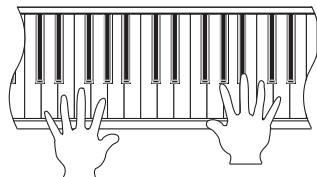

Die – in Schritt 2 – ausgewählte Stimmung (Tuning) nimmt Einfluss auf den Klang.

□ Schritt 4

Drücken Sie die Sound Taste, um das Tuning Menu zu verlassen.



Die LED Anzeige der Menu Taste erlischt.

Der eingestellte Klang wird im Display angezeigt.

Sie können auch die Menu Taste drücken, um andere Menu Funktionen auszuwählen.

- Durch gleichzeitiges Drücken der Value ▲ und ▼ wird die Werkseinstellung ,440.0 Hz' eingestellt. Bei jedem erneuten Einschalten des CA111 Pianos wird ebenfalls die Werkseinstellung ,440.0 Hz' eingestellt.
- Mit der Speicher Funktion (User Memory) ist es möglich, die gewünschte Stimmung (Tuning) zu speichern. So können Sie auf Ihre bevorzugte Stimmung (Tuning) auch nach dem Einschalten des CA111 Pianos zurückgreifen. Auf der Seite 43 - 14) SPEICHER (USER MEMORY) – finden Sie weitere Informationen zu diesem Thema.

9) STRETCH TUNING

Die Hörfähigkeit eines Menschen ist bei Bass- und Höhenfrequenzen ungleich im Vergleich zu den mittleren Frequenzen. Die Stimmung eines akustischen Pianos wird daher im Bass etwas nach unten und im Diskant etwas nach oben korrigiert, um diesen Effekt zu kompensieren. Das CA111 Piano verfügt über die beiden Einstellungen „Normal“ und „Wide“. Die „Stretch Tuning“ Anzeige erscheint nur im Display, wenn eine der beiden Stimmungen „Equal Temperament (piano)“ oder „Equal Temperament“ ausgewählt ist.

□ Schritt 1

Drücken Sie mehrmals die Taste Menu (oder halten Sie die Taste Menu gedrückt und nehmen Sie die Auswahl durch Drücken der Value Tasten ▲ oder ▼ vor), bis die Stretch Tuning Funktion angewählt ist.

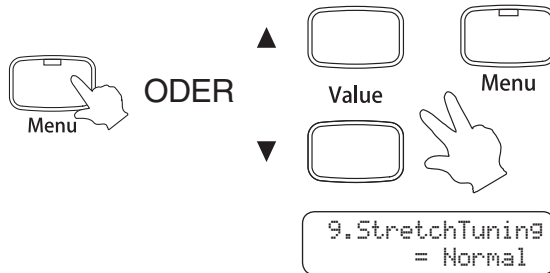

Die LED Anzeige der Taste Menu leuchtet auf.

Die Stretch Tuning Menu Funktion wird im Display angezeigt.

Der Stretch Tuning Typ wird in der unteren Zeile des Displays angezeigt.

□ Schritt 2

Drücken Sie die Value Tasten ▲ oder ▼, um den gewünschten Stretch Tuning Typ einzustellen.

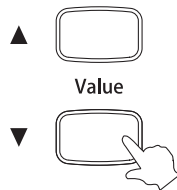

◆ Die Einstellung „Wide“ hebt die Höhen mehr an und senkt die Bässe mehr ab, als die Einstellung „Normal“.

□ Schritt 3

Spielen Sie auf dem Klavier.

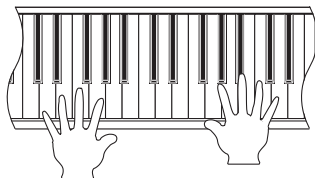

Der – in Schritt 2 – ausgewählte Stretch Tuning Typ nimmt Einfluss auf den Klang.

□ Schritt 4

Drücken Sie die Sound Taste, um das Stretch Tuning Menu zu verlassen.



Die LED Anzeige der Menu Taste erlischt.

Der eingestellte Klang wird im Display angezeigt.

Sie können auch die Menu Taste drücken, um andere Menu Funktionen auszuwählen.

- Die Stretch Tuning Funktion ist nur verfügbar, wenn Equal Temperament (piano) oder Equal Temperament ausgewählt ist.
- Durch gleichzeitiges Drücken der Value ▲ und ▼ wird die Werkseinstellung ‚Normal‘ eingestellt. Bei jedem erneuten Einschalten des CA111 Pianos wird ebenfalls die Werkseinstellung ‚Normal‘ eingestellt.
- Mit der Speicher Funktion (User Memory) ist es möglich, die gewünschte Stretch Tuning Einstellung zu speichern. So können Sie auf Ihre bevorzugte Stretch Tuning Einstellung auch nach dem Einschalten des CA111 Pianos zurückgreifen. Auf der Seite 43 - 14) SPEICHER (USER MEMORY) – finden Sie weitere Informationen zu diesem Thema.

10) TRANSPOSE

Mit Hilfe der Transponierfunktion können Sie die Tonhöhe des CA111 Pianos in Halbtonschritten anheben und absenken. Diese Einrichtung ist besonders praktisch, wenn Sie ein bestimmtes Stück in einer anderen Tonart spielen möchten, z.B. um es der Stimmlage eines Sängers anzupassen.

□ Schritt 1

Drücken Sie mehrmals die Taste Menu (oder halten Sie die Taste Menu gedrückt und nehmen Sie die Auswahl durch Drücken der Value Tasten ▲ oder ▼ vor), bis die Transpose Funktion angewählt ist.

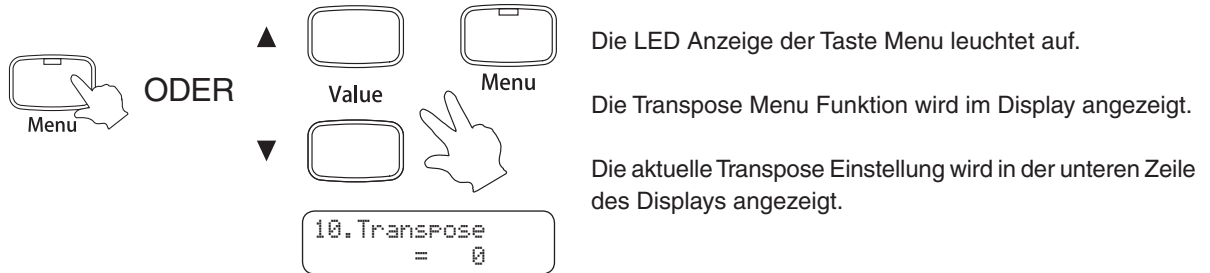

□ Schritt 2

Drücken Sie die Value Tasten ▲ oder ▼, um den gewünschten Transpose Wert einzustellen.

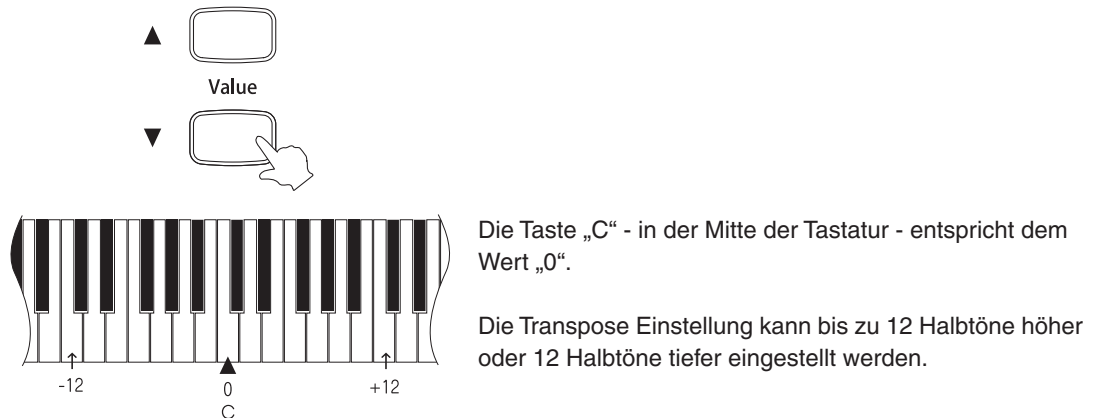

□ Schritt 3

Spielen Sie auf dem Klavier.

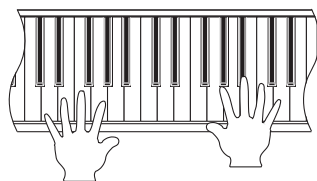

Der – in Schritt 2 – ausgewählte Transpose Wert nimmt Einfluss auf den Klang.

□ Schritt 4

Drücken Sie die Sound Taste, um das Transpose Menu zu verlassen.



Die LED Anzeige der Menu Taste erlischt.

Der eingestellte Klang wird im Display angezeigt.

Sie können auch die Menu Taste drücken, um andere Menu Funktionen auszuwählen.

- Durch gleichzeitiges Drücken der Value ▲ und ▼ wird die Werkseinstellung ,0' eingestellt. Bei jedem erneuten Einschalten des CA111 Pianos wird ebenfalls die Werkseinstellung ,0' eingestellt.
- Mit der Speicher Funktion (User Memory) ist es möglich, die gewünschte Transpose Einstellung zu speichern. So können Sie auf Ihre bevorzugte Transpose Einstellung auch nach dem Einschalten des CA111 Pianos zurückgreifen. Auf der Seite 43 - 14) SPEICHER (USER MEMORY) – finden Sie weitere Informationen zu diesem Thema.

11) MIDI KANAL (MIDI CHANNEL)

◇ ÜBER MIDI

MIDI ist ein Akronym, das aus den Anfangsbuchstaben der englischen Bezeichnung „Musical Instrument Digital Interface“ (Digital-Schnittstelle für Musikinstrumente) gebildet wurde. Dabei handelt es sich um eine internationale Norm, die den Anschluss von Synthesizern, Sequenzern und anderen elektronischen Musikinstrumenten ermöglicht, so dass diese Geräte Daten untereinander austauschen können.

Das CA111 Piano verfügt über zwei MIDI-Anschlüsse zum Austausch von Daten: MIDI IN und MIDI OUT. Diese Buchsen werden verwendet, um MIDI-Geräte über ein Spezialkabel mit DIN-Steckern miteinander zu verbinden.

MIDI IN : Zum Empfang von Noten-, Programmwechsel- und anderen Daten.

MIDI OUT : Zum Senden von Noten-, Programmwechsel- und anderen Daten.

Das MIDI System verwendet Kanäle, um Daten zwischen verschiedenen MIDI-Geräten austauschen zu können. Es gibt Empfangskanäle (MIDI IN) und Sendekanäle (MIDI OUT). Die meisten Musikinstrumente, die mit MIDI Funktionen ausgestattet sind, besitzen sowohl eine MIDI IN- als auch MIDI OUT- Buchse und sind in der Lage, Daten über MIDI zu senden und zu empfangen.

Auf den Empfangskanälen können MIDI Daten von anderen MIDI Geräten empfangen werden. Auf Sendekanälen können MIDI Daten an andere MIDI Geräte gesendet werden.

Beispiel für eine MIDI Verbindung:

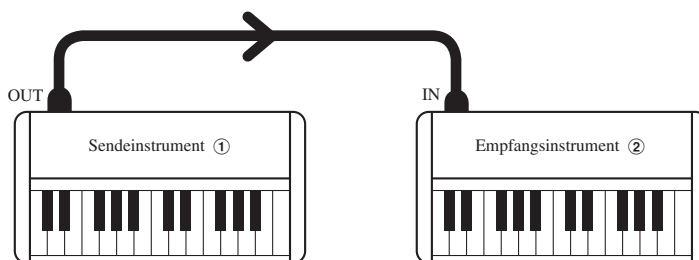

Bei einer Verbindung (wie oben abgebildet) werden MIDI Daten, die von ① gesendet werden, auch von ② gespielt. Natürlich nur, wenn die Kanäle beider Instrumente übereinstimmen.

MIDI Instrumente haben 16 Kanäle zum Senden und Empfangen von MIDI Daten.

◆ Beispiele für die Verwendung von MIDI

◆ Anschluss an einen Sequenzer:

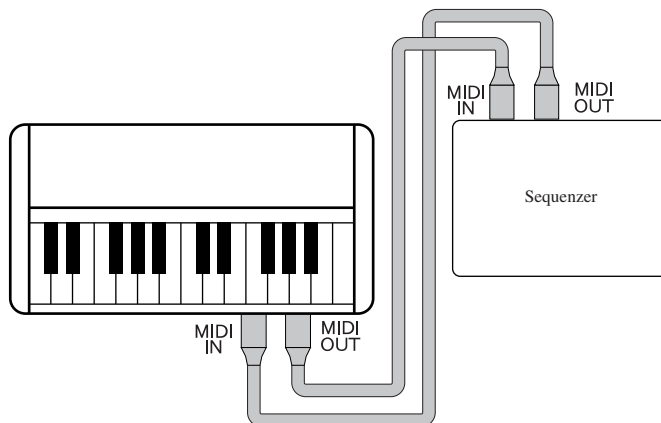

Bei dieser Verbindung können Sie Titel, die Sie auf dem CA111 Piano spielen, mit einem externen Sequenzer aufnehmen und jederzeit wiedergeben.

◆ Anschluss an ein anderes MIDI-fähiges Keyboard oder MIDI-Modul:

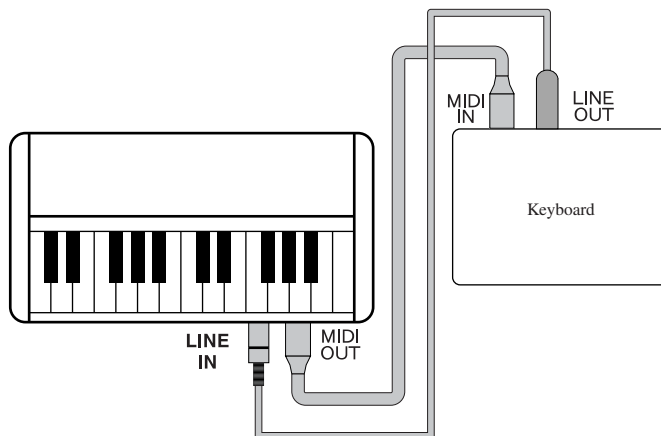

Bei dieser Verbindung können Sie auf dem CA111 Piano spielen und dabei die Klangerzeugung eines - über MIDI angeschlossenen - externen Instrumentes ansteuern. Eine solche Kombination ermöglicht beispielsweise den Klavierklang des CA111 gemeinsam mit einem Streicherklang eines separaten Synthesizers zu spielen.

◆ MIDI Funktionen

Das CA111 Piano verfügt über die folgenden MIDI Funktionen:

- ◆ Senden/Empfangen von Noteninformationen (z.B. welche Tasten gedrückt werden).
- ◆ Senden/Empfangen von Pedalinformationen (z.B. AN/AUS Daten des Dämpfer-, Soft- und Sostenutopeds).
- ◆ Empfang von Lautstärkedaten (z.B. Einstellung der Lautstärke des CA111 Pianos bei Verwendung eines separaten MIDI Instrumentes).
- ◆ Senden/Empfangen von Exklusivdaten.
- ◆ Senden von aufgenommenen Songdaten (ermöglicht z.B. die Wiedergabe eines aufgenommenen Titels über ein externes MIDI-Instrument oder die Aufnahme auf einem externen Sequenzer).

Weitere Informationen zur MIDI-Funktionalität und eine komplette Übersicht finden Sie auf der Seite 48 - MIDI IMPLEMENTATION TABELLE – dieser Bedienungsanleitung.

■ MIDI Programmwechselnummern

| Klang | Programmwechselnummer |
|-----------------|-----------------------|
| Concert Grand | 1 |
| Concert Grand 2 | 2 |
| Studio Grand | 3 |
| Studio Grand 2 | 4 |
| Mellow Grand | 5 |
| Mellow Grand 2 | 6 |
| Modern Piano | 7 |
| Rock Piano | 8 |
| Classic E.Piano | 9 |
| Modern E.P. | 10 |
| Slow Strings | 11 |

| Klang | Programmwechselnummer |
|------------------|-----------------------|
| String Pad | 12 |
| String Ensemble | 13 |
| Choir | 14 |
| Harpsichord | 15 |
| Harpsichord Oct. | 16 |
| Vibraphone | 17 |
| Church Organ | 18 |
| Diapason | 19 |
| Jazz Organ | 20 |
| Drawbar Organ | 21 |
| New Age Pad | 22 |

Diese Einstellung legt fest, auf welchem MIDI Kanal das CA111 Piano MIDI Daten mit einem MIDI-fähigen Gerät oder Instrument austauscht. Der gewählte Kanal funktioniert sowohl für den Empfang als auch für das Senden von MIDI Daten.

□ Schritt 1

Drücken Sie mehrmals die Taste Menu (oder halten Sie die Taste Menu gedrückt und nehmen Sie die Auswahl durch Drücken der Value Tasten ▲ oder ▼ vor), bis die MIDI Channel Funktion angewählt ist.



Die LED Anzeige der Taste Menu leuchtet auf.

Die MIDI Channel Menu Funktion wird im Display angezeigt.

Der MIDI Kanal (Channel) wird in der unteren Zeile des Displays angezeigt.

□ Schritt 2

Drücken Sie die Value Tasten ▲ oder ▼, um den gewünschten MIDI Kanal (Channel) einzustellen.

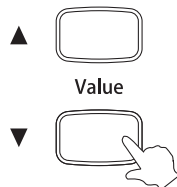

- Der MIDI Kanal (Channel) kann auf 1* oder auf einen bestimmten Kanal im Bereich von 1 bis 16 eingestellt werden. Die werksseite Einstellung des MIDI Kanals ist so eingestellt, dass MIDI Daten von allen Kanälen von 1 bis 16 empfangen werden. Diesen Modus bezeichnet man oft als ‚OMNI ON‘.
- Wenn ein bestimmter MIDI kanal ausgewählt wird, dann wird der Modus automatisch auf ‚OMNI OFF‘ gestellt und das CA111 Piano empfängt nur noch auf dem ausgewählten Kanal.

□ Schritt 3

Drücken Sie die Sound Taste, um das MIDI Channel Menu zu verlassen.



Die LED Anzeige der Menu Taste erlischt.

Der eingestellte Klang wird im Display angezeigt.

Sie können auch die Menu Taste drücken, um andere Menu Funktionen auszuwählen.

- Durch gleichzeitiges Drücken der Value ▲ und ▼ wird die Werkseinstellung ‚1*‘ (‚OMNI ON‘) eingestellt. Bei jedem erneuten Einschalten des CA111 Pianos wird ebenfalls die Werkseinstellung ‚1*‘ (‚OMNI ON‘) eingestellt.
- Mit der Speicher Funktion (User Memory) ist es möglich, die gewünschte MIDI Kanal Einstellung zu speichern. So können Sie auf Ihre bevorzugte MIDI Kanal Einstellung auch nach dem Einschalten des CA111 Pianos zurückgreifen. Auf der Seite 43 - 14) SPEICHER (USER MEMORY) – finden Sie weitere Informationen zu diesem Thema.

12) LOCAL CONTROL MODUS

Von dieser Einstellung hängt ab, ob die Klangerzeugung des CA111 Pianos über die eingebaute Tastatur (ON) oder über ein externes MIDI-Instrument (OFF) gesteuert wird. Auch bei ausgeschaltetem Local Control Modus werden Informationen - über die auf der Tastatur des CA111 Pianos angeschlagenen Tasten - an ein externes MIDI Instrument oder einen Personalcomputer übertragen.

□ Schritt 1

Drücken Sie mehrmals die Taste Menu (oder halten Sie die Taste Menu gedrückt und nehmen Sie die Auswahl durch Drücken der Value Tasten ▲ oder ▼ vor), bis die Local Control Funktion angewählt ist.

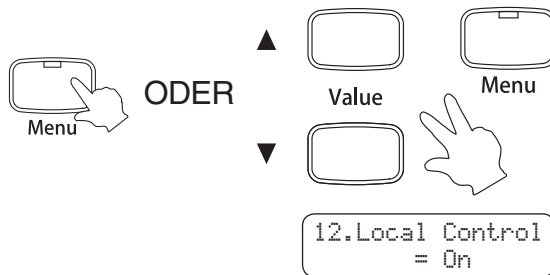

Die LED Anzeige der Taste Menu leuchtet auf.

Die Local Control Menu Funktion wird im Display angezeigt.

Die Local Control Einstellung wird in der unteren Zeile des Displays angezeigt.

□ Schritt 2

Drücken Sie die Value Tasten ▲ oder ▼, um die gewünschte Einstellung für Local Control vorzunehmen.

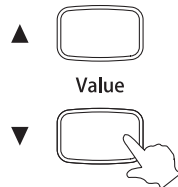

□ Schritt 3

Drücken Sie die Sound Taste, um das Local Control Menu zu verlassen.



Die LED Anzeige der Menu Taste erlischt.

Der eingestellte Klang wird im Display angezeigt.

Sie können auch die Menu Taste drücken, um andere Menu Funktionen auszuwählen.

- Durch gleichzeitiges Drücken der Value ▲ und ▼ wird die Werkseinstellung ‚On‘ eingestellt. Bei jedem erneuten Einschalten des CA111 Pianos wird ebenfalls die Werkseinstellung ‚On‘ eingestellt.
- Mit der Speicher Funktion (User Memory) ist es möglich, die gewünschte Local Control Einstellung zu speichern. So können Sie auf Ihre bevorzugte Local Control Einstellung auch nach dem Einschalten des CA111 Pianos zurückgreifen. Auf der Seite 43 - 14) SPEICHER (USER MEMORY) – finden Sie weitere Informationen zu diesem Thema.

13) METRONOM LAUTSTÄRKE

Mit dieser Funktion können Sie die Lautstärke des Metronoms einstellen.

□ Schritt 1

Drücken Sie mehrmals die Taste Menu (oder halten Sie die Taste Menu gedrückt und nehmen Sie die Auswahl durch Drücken der Value Tasten ▲ oder ▼ vor), bis die Metronome Volume Funktion angewählt ist.

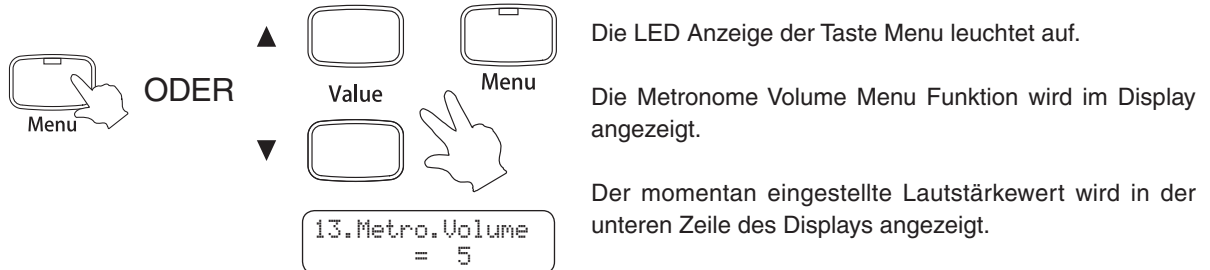

□ Schritt 2

Drücken Sie die Value Tasten ▲ oder ▼, um die Metronom Lautstärke einzustellen.

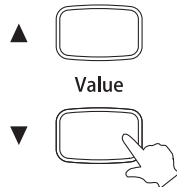

◆ Die Metronom Lautstärke können Sie im Bereich von 1 bis 10 einstellen.

□ Schritt 3

Drücken Sie die Sound Taste, um das Metronome Volume Menu zu verlassen.



Die LED Anzeige der Menu Taste erlischt.

Der eingestellte Klang wird im Display angezeigt.

Sie können auch die Menu Taste drücken, um andere Menu Funktionen auszuwählen.

- Durch gleichzeitiges Drücken der Value ▲ und ▼ wird die Werkseinstellung ,5' eingestellt. Bei jedem erneuten Einschalten des CA111 Pianos wird ebenfalls die Werkseinstellung ,5' eingestellt.
- Mit der Speicher Funktion (User Memory) ist es möglich, die gewünschte Metronome Volume Einstellung zu speichern. So können Sie auf Ihre bevorzugte Metronome Volume Einstellung auch nach dem Einschalten des CA111 Pianos zurückgreifen. Auf der Seite 43 - 14) SPEICHER (USER MEMORY) – finden Sie weitere Informationen zu diesem Thema.

14) SPEICHER (USER MEMORY)

Damit bestimmen Sie, ob das CA111 Piano benutzerdefinierbare Einstellungen speichert oder nicht. Nachdem die Einstellungen im Speicher abgelegt worden sind, werden sie zukünftig bei jedem Einschalten aufgerufen.

Die folgenden Einstellungen können gespeichert werden:

- ◆ Klang beim Einschalten
- ◆ Einstellungen der Menu Funktionen 0-13

□ Schritt 1

Drücken Sie mehrmals die Taste Menu (oder halten Sie die Taste Menu gedrückt und nehmen Sie die Auswahl durch Drücken der Value Tasten ▲ oder ▼ vor), bis die User Memory Funktion angewählt ist.

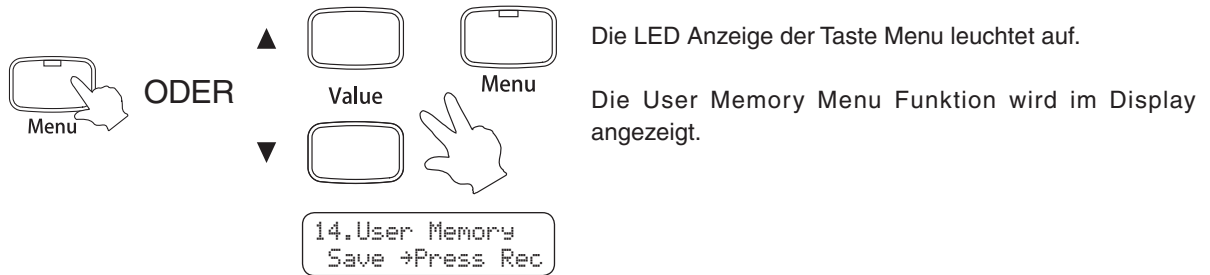

□ Schritt 2

Durch Drücken der Taste Rec wird der Speichervorgang bestätigt.



□ Schritt 3

Drücken Sie die Sound Taste, um das User Memory Menu zu verlassen.

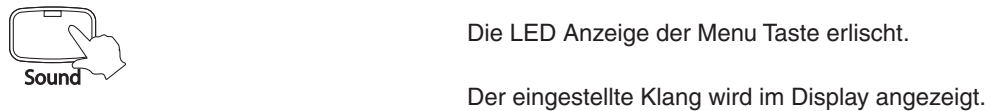

Sie können auch die Menu Taste drücken, um andere Menu Funktionen auszuwählen.

15) WERKSEINSTELLUNG (FACTORY RESET)

Diese Anzeige erscheint nur dann im Display, wenn die Funktion „User Memory“ bereits verwendet wurde. Diese Funktion stellt das CA111 Piano wieder auf die Werkseinstellung zurück. Alle Parameter, die Sie mit der Funktion „User Memory“ gespeichert haben, gehen verloren und werden auf die Werkseinstellung zurückgesetzt.

□ Schritt 1

Drücken Sie mehrmals die Taste Menu (oder halten Sie die Taste Menu gedrückt und nehmen Sie die Auswahl durch Drücken der Value Tasten ▲ oder ▼ vor), bis die Factory Reset Funktion angewählt ist.

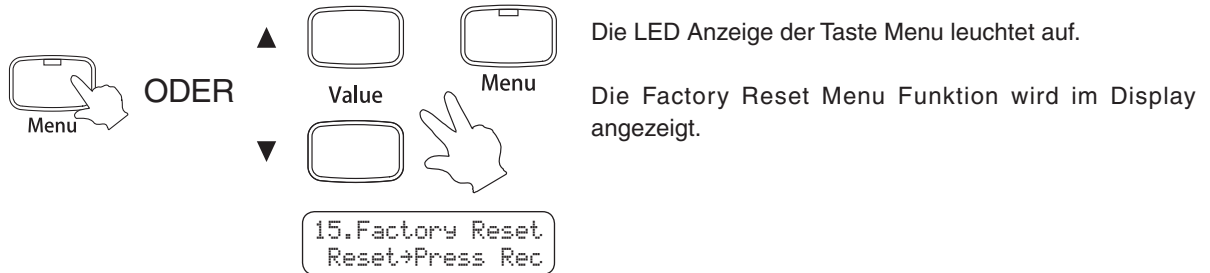

□ Schritt 2

Durch Drücken der Rec Taste werden alle gespeicherten Einstellungen wieder in die Werkseinstellung zurückgesetzt.



Die LED Anzeige der Menu Taste erlischt.

8. USB

◇ ÜBER DEN USB ANSCHLUSS

- Wenn Sie das CA111 Piano mit einem handelsüblichen USB Kabel mit einem Computer verbinden, dann wird das CA111 Piano als MIDI Gerät erkannt. Diese Verbindung ist eine Alternative zur herkömmlichen Verbindung über die MIDI Anschlüsse und ein MIDI Interface. Über diese Verbindung können ausschließlich MIDI Daten ausgetauscht werden.
- Verwenden Sie zum Anschluss das USB Kabel des Typs A/B. Den Stecker Typ A schließen Sie am Computer an und den Stecker Typ B am CA111 Piano.

◇ ÜBER DEN USB TREIBER

Es kann sein, dass Sie zusätzliche Treibersoftware benötigen, um Daten zwischen dem Computer und dem CA111 Piano über USB auszutauschen.
Bitte lesen Sie die nachfolgenden Erläuterungen zu dem jeweiligen Computer/Betriebssystem sorgfältig durch.

- ◇ Für Windows XP/Me Anwender:
Der Standard USB-MIDI Treiber ist Bestandteil von Windows XP/Me und wird automatisch installiert. Zusätzliche Treibersoftware wird in der Regel nicht benötigt.
Damit der MIDI-Datenaustausch mit dem CA111 Piano möglich wird muss sichergestellt sein, dass der MIDI Treiber mit dem Namen ‚USB Audio‘ in den MIDI Applikationen ausgewählt ist.
- ◇ Für Windows Vista/2000/98SE Anwender:
Hier wird eine zusätzliche Treiber Software benötigt. Laden Sie sich diese spezielle USB Treiber Software von einer der folgenden KAWAI Internetseiten herunter:
http://kawai.de/downloads_de.htm
oder
<http://www.kawai.co.jp/english/Download1.html>
Damit der MIDI-Datenaustausch mit dem CA111 Piano möglich wird muss sichergestellt sein, dass der MIDI IN Treiber mit dem Namen ‚KAWAI USB MIDI IN‘ und der MIDI OUT Treiber mit dem Namen ‚KAWAI USB MIDI OUT‘ in den MIDI Applikationen ausgewählt ist.
- ◇ Für Macintosh OS X Anwender:
Der Standard USB-MIDI Treiber ist Bestandteil von Macintosh OS X und wird automatisch installiert. Zusätzliche Treibersoftware ist nicht verfügbar.
Damit der MIDI-Datenaustausch mit dem CA111 Piano möglich wird muss sichergestellt sein, dass der MIDI Treiber mit dem Namen ‚USB MIDI‘ in den MIDI Applikationen ausgewählt ist.
- ◇ Für Macintosh OS9 (oder älter) Anwender:
MIDI Anwendungen über eine USB Verbindung sind mit diesen Betriebssystemen nicht möglich!
Zum MIDI Datenaustausch verwenden Sie bitte die MIDI Anschlüsse des CA111 Pianos und des Computers oder verwenden Sie ein entsprechendes MIDI Interface.

◇ HINWEISE ZUR USB VERWENDUNG

- Wenn sowohl die MIDI Buchsen als auch der USB Port benutzt werden, hat USB immer Vorrang.
- Wenn Sie ein USB Kabel benutzen, stellen Sie erst die Verkabelung her und schalten dann erst das CA111 Piano ein.
- Es kann einige Zeit dauern bis die Verbindung beginnt, wenn das CA111 Piano per USB mit dem Computer verbunden wurde.
- Falls Sie einen USB Hub verwenden und die USB Verbindung instabil ist, schließen Sie das USB Kabel direkt an den USB Port Ihres Computers an.
- Wenn Sie Ihr Digitalpiano ausschalten oder die USB Kabelverbindung trennen während folgender Schritte, kann die Verbindung instabil werden:
 - * Während der Installation des USB Treibers
 - * Während des Bootvorgangs des Computers
 - * Während eine MIDI Anwendung arbeitet
 - * Während das CA111 Piano mit dem Computer Daten austauscht
 - * Während der Computer im Energiesparmodus läuft
- Wenn Sie Probleme mit der USB Verbindung haben, lesen Sie die Anleitung Ihres Computers und überprüfen Sie alle Anschlüsse und relevanten Einstellungen Ihres Computers.



Das USB-MIDI Board TID10000934, das im CA111 Piano benutzt wird, ist berechtigt das USB Logo zu tragen.

Das USB Logo darf nur für Produkte, die durch den USB-IF (USB Implements Forum Inc.) Test geprüft sind, verwendet werden.

- × „MIDI“ ist ein eingetragenes Warenzeichen der „Association of Manufacturers of Electronic Instruments (AMEI)“.
- × Windows ist eine registrierte Marke der „Microsoft Corporation“.
- × „Macintosh“ ist eine registrierte Marke der „Apple Computer, Inc“.
- × Andere Firmennamen oder Produktnamen, die in dieser Anleitung möglicherweise genannt werden, könnten eingetragene Warenzeichen oder Warenzeichen der jeweiligen Besitzer sein.

9. ANHANG

◇ SPEZIFIKATIONEN

| | |
|-----------------------------|---|
| ■ max. Polyphonie | 192 |
| ■ Klänge | Concert Grand, Concert Grand 2, Studio Grand, Studio Grand 2, Mellow Grand, Mellow Grand 2, Modern Piano, Rock Piano, Classic E.Piano, Modern E.P., Slow Strings, String Pad, String Ensemble, Choir, Harpsichord, Harpsichord Oct., Vibraphone, Church Organ, Diapason, Jazz Organ, Drawbar Organ, New Age Pad |
| ■ Display | 16 Zeichen x 2 Zeilen, LCD |
| ■ Hall (Reverb) | Room 1, Room 2, Stage, Hall 1, Hall 2 |
| ■ Metronom | Taktarten: 1/4, 2/4, 3/4, 4/4, 5/4, 3/8, 6/8, 7/8, 9/8, 12/8 Tempo: 10-400 BPM |
| ■ Recorder | max. 10 Songs (gesamte Speicherkapazität: ca. 90.000 Noten) |
| ■ Demosongs | 29 Titel |
| ■ Virtual Technician | Stimmung (6 Typen), Dämpferresonanz, Saitenresonanz, Key-Off Effekt, Touch Curve (6 Typen), Temperatur (9 Typen), Tuning, Stretch Tuning (2 Typen) |
| ■ Transpose | Von -12 bis +12 Halbtöne |
| ■ Weitere Funktionen | Dual, Dual Balance, EQ, Speicher (User Memory), Werksrücksetzung (Factory Reset) |
| ■ Pedale | Dämpfer (8 Stufen), Pianopedal, Sostenutopedal |
| ■ Anschlüsse | Kopfhörer x 2, MIDI (IN, OUT), LINE OUT (L, R), LINE IN (L, R), USB (to Host), DC IN |
| ■ Ausgangsleistung | 40W + 40W + 30W |
| ■ Lautsprecher | 7 cm x 4 (Top Lautsprecher) 1,9 cm x 2 (Dome Hochtöner) Soundboard System |
| ■ Leistungsaufnahme | 115W |
| ■ Gehäuseoberfläche | Schwarz poliert |
| ■ Abmessungen in cm (BxTxH) | 142 x 54,1 x 104,8 |
| ■ Gewicht in kg | 97 |
| ■ Lieferumfang | Bedienungsanleitung, „Classical Piano Collection“ Notenbuch |

| Function... | Transmitted | Recognised | Remarks |
|---|---|------------------------------|--|
| Basic Channel : Default Changed | 1 1 - 16 | 1 1 - 16 | |
| Mode : Default Messages Altered | Mode 3 × ***** | Mode 1 Mode 1, 3** × | ** OMNI ON ist die Werkseinstellung. Die Anwahl eines MIDI Kanals aktiviert den OMNI OFF Modus. |
| Note Number : True voice | 21 - 108* ***** | 0 - 127 0 - 127 | * 9 - 120 inkl. Transponierung |
| Velocity : Note ON Note OFF | ○ 9nH v=1-127 × 9nH v=0 | ○ × | |
| After Touch : Key's Ch's | × × | × × | |
| Pitch Bend | × | × | |
| Control Change | 7 × 64 ○ (right pedal) 66 ○ (left pedal) 67 ○ (left pedal) | ○ ○ ○ ○ | Volume Damper Pedal Sostenuto Pedal Soft Pedal |
| Prog Change : True # | ○ (0 - 21) ***** | ○ 0 - 21 | |
| System Exclusive | ○ | ○ | |
| Common : Song Pos. : Song Sel. : Tune | × × × | × × × | |
| System Real time : Clock : Commands | × × | × × | |
| Aux : Local ON/OFF : All Notes OFF Mes- : Active Sense sages : Reset | × × ○ × | ○ ○ (123 - 127) ○ × | |

Mode 1: OMNI ON, POLY
Mode 3: OMNI OFF, POLY

Mode 2: OMNI ON, MONO
Mode 4: OMNI OFF, MONO

○: Yes
×: No

KAWAI

THE FUTURE OF THE PIANO

CA111 Bedienungsanleitung
KPSZ-0230 : 816234
OM1015G-S0804
Version.1

Printed in Japan

Copyright © 2008 KAWAI Musical Instruments Mfg. Co.,Ltd. All Rights Reserved.