

KAWAI

ANYTIME X

Bedienungsanleitung

BEDIENELEMENTE
& FUNKTIONEN
1

BASISBEDIENUNG
2

ERWEITERTE
BEDIENUNG
3

ANHANG
4

Wir danken Ihnen, dass Sie sich für ein KAWAI AnyTimeX Piano entschieden haben!

Das AnyTimeX Piano ist ein revolutionäres neues Instrument, das die Möglichkeiten eines akustischen Klaviers und eines Digitalpianos in sich vereint. Mit dem AnyTimeX Piano können Sie sowohl den angenehmen und ausdrucksstarken Klang eines akustischen Klaviers von Kawai genießen als auch die vielfältigen Funktionen verwenden, die Sie normalerweise nur in einem Digitalpiano finden.

Wie der Name schon sagt (anytime = jederzeit), ist einer der überzeugendsten Aspekte für die Entscheidung zum Kauf eines AnyTimeX Pianos, dass es buchstäblich jederzeit gespielt werden kann, ohne die Familie oder Nachbarn zu stören. Es erlaubt Ihnen das Spielgefühl eines akustischen KAWAI Klaviers zu genießen und dabei den hochwertigen digitalen Klang über Kopfhörer zu erleben. Das AnyTimeX Piano bietet Ihnen viele interessante Anwendungsmöglichkeiten in Ihrem Heim, im Unterricht, im Aufnahmestudio und zu vielen anderen Gelegenheiten.

Um die Kapazität des AnyTimeX Pianos voll auszuschöpfen, sollten Sie sich diese Bedienungsanleitung aufmerksam durchlesen, um mit den Funktionen und Möglichkeiten vertraut zu werden.

Wir sind sicher, dass Sie – gemeinsam mit Ihrem AnyTimeX Piano – in den kommenden Jahren zahlreiche schöne musikalische Stunden verbringen werden, sowohl bei Tag als auch bei Nacht.

INHALTSVERZEICHNIS

| | |
|---|-----------|
| SICHERHEITSHINWEISE | 4 |
| 1. BEDIENELEMENTE & FUNKTIONEN | 8 |
| ◇ STEUERUNGSEINHEIT | 8 |
| 2. BASISBEDIENUNG | 10 |
| 3. ERWEITERTE BEDIENUNG | 11 |
| 1) KLANGAUSWAHL..... | 12 |
| 2) REVERB (HALL) | 14 |
| 3) DÄMPFERRESONANZ (DAMPER RESONANCE)..... | 15 |
| 4) STIMMUNG (TUNING)..... | 16 |
| 5) TRANSPOSE..... | 17 |
| 6) METRONOM | 18 |
| 7) MIDI KANAL (MIDI CHANNEL) | 20 |
| ◇ MIDI ÜBERSICHT | 20 |
| 8) LOCAL CONTROL MODUS..... | 23 |
| 4. ANHANG | 24 |
| ◇ SPEZIFIKATIONEN..... | 24 |
| ◇ MIDI IMPLEMENTATION TABELLE | 25 |
| ◇ VORBEREITUNGEN FÜR WARTUNGSARBEITEN | 26 |

Sicherheitshinweise

BEWAHREN SIE DIESE HINWEISE GUT AUF

HINWEISE ZU FEUERRISIKO, ELEKTRISCHEM SCHOCK ODER VERLETZUNGEN VON PERSONEN



WARNING
TO REDUCE THE RISK OF
FIRE OR ELECTRIC
SHOCK, DO NOT EXPOSE
THIS PRODUCT TO RAIN
OR MOISTURE.

AVIS : RISQUE DE CHOC ELECTRIQUE - NE PAS OUVRIR.

Um das Risiko eines elektrischen Schlages zu verringern, sollten Sie niemals das Gerät öffnen.
Es gibt keine Teile im Innern, die durch Sie gewartet werden müssten. Überlassen Sie den Service qualifiziertem Personal.





Zeigt an, dass ein Potentialunterschied auftreten kann, der Tod oder schwerwiegende Verletzungen hervorruft, wenn das Gerät nicht korrekt gehandhabt wird.



Zeigt an, dass ein Potentialunterschied auftreten kann, der das Gerät beschädigt, wenn das Gerät nicht korrekt gehandhabt wird.

Beispiele von Bildsymbolen

| | |
|---|--|
|  | Zeigt, dass vorsichtig gehandelt werden sollte. Dieses Beispiel zeigt an, dass Teile nicht mit den Fingern berührt werden dürfen. |
|  | Verbietet eine unzulässige Manipulation. Dieses Beispiel verbietet einen unzulässigen Eingriff. |
|  | Zeigt, dass ein Vorgang ausgeführt werden soll. Dieses Beispiel bittet Sie, den Netzstecker aus der Steckdose zu ziehen. |

Lesen Sie die Bedienungsanleitung komplett durch, bevor Sie das Instrument benutzen.

WARNUNG - Wenn Sie das Gerät benutzen, sollten Sie die folgenden Sicherheitshinweise beachten:

**WARNUNG**

Zeigt an, dass ein Potentialunterschied auftreten kann, der Tod oder schwerwiegende Verletzungen hervorruft, wenn das Gerät nicht korrekt gehandhabt wird.

Dieses Gerät muss an eine Steckdose angeschlossen werden, deren Spannungsangabe dem Gerät entspricht.

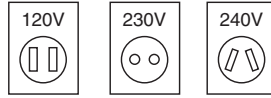

- Benutzen Sie den Netzadapter, der mit dem Gerät geliefert wurde, oder einen von KAWAI empfohlenen Netzadapter.
- Wenn Sie den Netzstecker in die Steckdose stecken, sollten Sie sicherstellen, dass die Form der Anschlüsse geeignet ist und die Spannung übereinstimmt.
- Zuwiderhandlungen können Feuer verursachen.

Verwenden Sie ausschließlich den Netzadapter, der mit dem Instrument geliefert wurde.



- Verwenden Sie keine anderen Netzadapter.
- Verwenden Sie den mitgelieferten Netzadapter oder das Netzkabel für andere Produkte.

Ziehen Sie den Netzstecker nie mit nassen Händen ab und stecken Sie ihn auch nicht mit nassen Händen in die Steckdose.



Zu widerhandlung kann einen elektrischen Schock verursachen.

Wenn Sie einen Kopfhörer verwenden, sollten Sie diesen nicht über eine längere Zeit mit hoher Lautstärke betreiben.

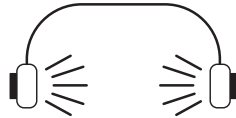

Zu widerhandlung kann Hörschäden hervorrufen.

Öffnen, reparieren oder modifizieren Sie das Instrument nicht.

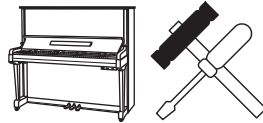

Zu widerhandlung kann Defekte, einen elektrischen Schlag oder Kurzschlüsse verursachen.

Wenn Sie das Netzkabel abziehen wollen, fassen Sie immer den Stecker direkt an. Ziehen Sie niemals nur am Kabel.



- Einfaches Ziehen am Kabel kann einen Defekt des Kabels verursachen. Dadurch kann es zum elektrischen Schlag, Feuer oder Kurzschluss kommen.

Das Produkt ist nicht vollständig von der Stromversorgung getrennt, auch wenn der Netzschalter ausgeschaltet ist. Wenn das Instrument für eine längere Zeit nicht benutzt werden soll, ziehen Sie den Netzstecker aus der Steckdose.



- Zu widerhandlung kann Feuer und Überhitzung hervorrufen.

Lehnen Sie sich nicht an das Instrument an.

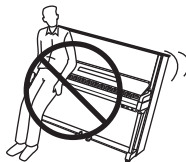

Zu widerhandlung kann ein Umfallen des Instruments verursachen.

Stellen Sie das Instrument in der Nähe einer Steckdose auf und vergewissern Sie sich, dass der Netzstecker für den Fall erreichbar ist und dass er schnell abgezogen werden kann. Solange der Netzstecker nicht abgezogen ist, steht das Netzteil unter Strom, auch wenn das Instrument ausgeschaltet wurde.



ACHTUNG

Zeigt an, dass ein Potentialunterschied auftreten kann, der das Gerät beschädigt, wenn es nicht korrekt gehandhabt wird.

Stellen Sie das Instrument nicht an folgenden Plätzen auf:

- Unter dem Fenster, wo es direktem Sonnenlicht ausgesetzt ist.
- Extrem heiße Plätze, wie unterhalb eines Heizlüfters
- Extrem kalte Plätze, wie außerhalb von Gebäuden im Winter
- Plätze mit extremer Luftfeuchtigkeit oder Regen
- Plätze mit sehr hoher Sand- oder Staubverschmutzung
- Plätze mit extremen Erschütterungen

Das Aufstellen des Instruments an solchen Plätzen kann Beschädigungen verursachen. Verwenden Sie dieses Produkt nur in einem moderaten Klima (nicht in tropischem Klima).

Bevor Sie Kabel anschließen, stellen Sie sicher, dass alle Geräte ausgeschaltet sind.

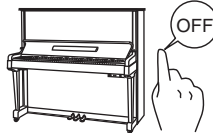

Zu widerhandlung kann Defekte an diesem und anderen Geräten hervorrufen.

Achten Sie darauf, dass keine Fremdkörper in das Instrument gelangen.

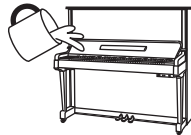

Wasser, Nadeln und Haarspangen können Kurzschlüsse und Defekte verursachen. Das Produkt sollte nicht Tropfen oder Spritzern ausgesetzt werden. Stellen Sie keine - mit Flüssigkeiten gefüllten - Gegenstände, wie Vasen, auf das Produkt.

Achten Sie darauf, dass das Gerät immer sorgfältig aufgestellt wird.

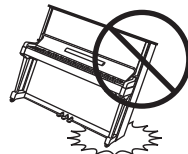

Bitte beachten Sie, dass dieses Instrument schwer ist und daher mit mindestens zwei Personen getragen werden sollte.

Stellen Sie das Instrument nicht in die Nähe eines anderen elektrischen Gerätes, wie TV und Radios.

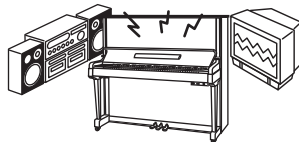

- Zu widerhandlung kann Nebengeräusche verursachen.
- Falls diese Nebengeräusche auftreten, stellen Sie das Instrument an einen anderen Platz oder schließen Sie es an eine andere Steckdose an.

Wenn Sie das Netzkabel anschließen, achten Sie bitte darauf, dass die Kabel nicht durcheinander liegen und Knoten bilden.



Zu widerhandlung kann die Kabel beschädigen, Feuer und einen elektrischen Schock verursachen oder einen Kurzschluss erzeugen.

Reinigen Sie das Instrument nicht mit Benzin oder Verdünnern.



- Zu widerhandlung kann eine Farbänderung oder Deformation des Gerätes zur Folge haben.
- Zum Reinigen benutzen Sie bitte ein weiches Tuch mit lauwarmen Wasser, das Sie gut ausdrücken und dann erst zur Reinigung verwenden.

Stellen Sie sich nicht auf das Instrument und üben Sie keine Gewalt aus.

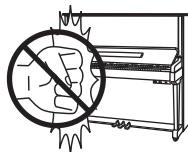

- Andernfalls kann das Instrument verformt werden oder umfallen.

**Dieses Produkt sollte so aufgestellt werden, dass eine gute Luftzirkulation gewährleistet ist. Ein Mindestabstand von 5 cm um das Produkt sollte für eine ausreichende Luftzirkulation vorhanden sein.
Stellen Sie sicher, dass eventuelle Lüftungsöffnungen nicht verdeckt sind.**

Stellen Sie keine offenen Flammen, wie z.B. Kerzen, auf das Produkt.

Das Gerät sollte durch qualifiziertes Personal gewartet werden, wenn:

- **das Netzkabel oder die Netzbuchse beschädigt sind.**
- **Gegenstände in das Gerät gefallen sind.**
- **das Gerät Regen ausgesetzt war.**
- **das Gerät nicht mehr normal funktioniert.**
- **das Gerät gefallen ist und das Gehäuse beschädigt ist.**

Dieses Gerät sollte so aufgestellt werden, dass immer eine gute Belüftung gewährleistet ist.

Reparaturhinweis

Sollte etwas Ungewöhnliches auftreten, schalten Sie das Gerät umgehend aus, ziehen den Netzstecker und rufen den Service Ihres Händlers an.



1. BEDIENELEMENTE & FUNKTIONEN

Dieser Abschnitt erklärt die Positionierungen und die Funktionen der Steuerungseinheit und der Anschlüsse.

◇ STEUERUNGSEINHEIT

- Vorderansicht der Steuerungseinheit:



- Unteransicht der Steuerungseinheit:

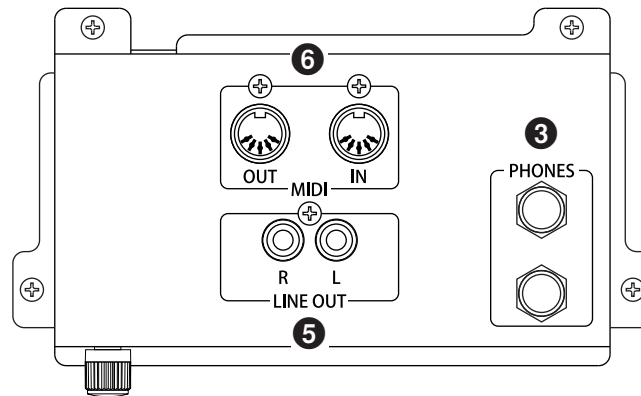

- Rückansicht (DC IN Anschluss)

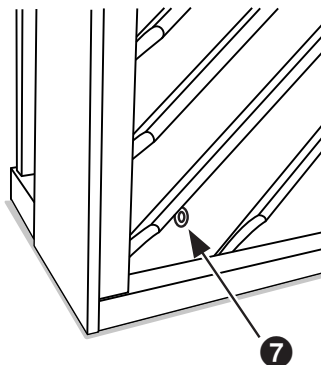

- Pedale

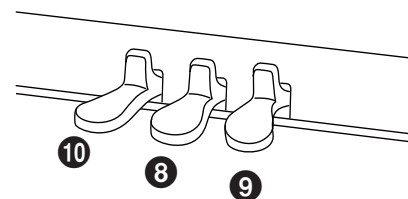

1 Power / Volume

Mit diesem Regler lässt sich die Steuerungseinheit ein- bzw. ausschalten, wenn der AnyTime Modus aktiviert ist. Drehen Sie den Regler im Uhrzeigersinn, um die AnyTimeX Steuerungseinheit einzuschalten und die Lautstärke zu erhöhen.

2 Einschaltanzeige

Zeigt Ihnen an, dass die AnyTimeX Steuerungseinheit eingeschaltet ist.

3 Kopfhörer

Es können bis zu zwei Kopfhörer gleichzeitig angeschlossen werden.

4 Kopfhörerhalter

Hier können Sie Ihren Kopfhörer bequem aufhängen, wenn Sie ihn nicht verwenden.

5 LINE OUT Buchsen

An diese Ausgänge können Sie - bei aktiviertem AnyTime Modus - einen externen Verstärker, Aktivboxen oder ein Aufnahmegerät anschließen, um das Audio-Signal des AnyTime zu verstärken oder aufzunehmen.

6 MIDI IN/OUT Anschlüsse

Über diese Anschlüsse können Sie das AnyTimeX Piano an externe MIDI-fähige Geräte (z.B. ein anderes elektronische Instrument oder ein Computer) anschließen. (Siehe Seite 20)

7 DC IN Anschluss

Hier wird der mitgelieferte Netztadapter angeschlossen.

8 Stummschaltungspedal

Durch Betätigen dieses Pedals und einer Bewegung nach links lässt sich das akustische Klavier stummschalten. Der AnyTime Modus wird dabei automatisch aktiviert.

Versuchen Sie nicht den AnyTime Modus zu aktivieren oder zu deaktivieren, während Sie auf dem Piano spielen. Dies könnte eine Beschädigung der Mechanik zur Folge haben.

9 Dämpferpedal

Das Betätigen dieses Pedals hebt alle Dämpfer von den Saiten ab und ermöglicht diesen frei zu schwingen. Dies bereichert den Klang des Klaviers, insbesondere bei sanften Legatopassagen.

10 Soft Pedal / Sostenuto Pedal

Durch die Verwendung dieses Pedals wird der Klavierklang gedämpft und in der Lautstärke reduziert. Wenn der Klang ‚Jazz Organ‘ angewählt ist, wird durch die Betätigung des Pedals die Simulation des Rotoreffekts zwischen schnell und langsam umgeschaltet.

Es ist auch möglich, das Soft Pedal als Sostenuto Pedal zu verwenden. Hierfür halten Sie das Pedal gedrückt, während Sie die AnyTimeX Steuerungseinheit einschalten.

Im Sostenuto Modus klingen nur Töne nach, die bei Betätigung des Pedals gespielt und noch nicht wieder losgelassen wurden. Alle Töne, die nach der Betätigung des Pedals gespielt werden, klingen nicht nach.

Darüber hinaus kann man mit dem Softpedal Klänge auswählen, Hall Einstellungen durchführen und verschiedene andere Einstellungen am AnyTimeX Piano vornehmen.

2. BASISBEDIENUNG

Dieser Abschnitt der Bedienungsanleitung veranschaulicht Ihnen die Basisbedienschritte, beginnend mit dem Einschalten, über die Aktivierung des AnyTime Modus, bis hin zum Spiel über Kopfhörer.

□ Schritt 1

Stecken Sie den Netzadapterstecker in die DC IN Buchse, die sich an der Rückseite des Instruments befindet.



□ Schritt 2

Verbinden Sie den Netzstecker des Netzadapters mit einer Wandsteckdose.

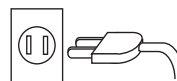

□ Schritt 3

Drehen Sie den Power/Volume Regler im Uhrzeigersinn auf die mittlere Position.



Die LED über dem Power/Volume Regler leuchtet auf und zeigt damit an, dass die AnyTimeX Steuerungseinheit eingeschaltet ist.

□ Schritt 4

Treten Sie das Stummschaltungspedal ganz nach unten und drücken Sie es langsam ganz nach links. Dadurch wird das akustische Klavier stummgeschaltet und der AnyTime Modus aktiviert.

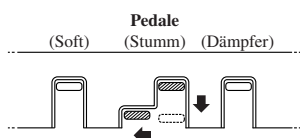

Versuchen Sie nicht den AnyTime Modus zu aktivieren oder zu deaktivieren, während Sie auf dem Piano spielen. Dies könnte eine Beschädigung der Mechanik zur Folge haben.

□ Schritt 5

Schließen Sie einen Kopfhörer an eine der beiden Kopfhörerbuchsen (auf der Unterseite der Steuereinheit) an.

Sie können gleichzeitig bis zu zwei Kopfhörer anschließen. So können Sie selbst über einen Kopfhörer spielen und eine zweite Person über einen zweiten Kopfhörer zuhören lassen.

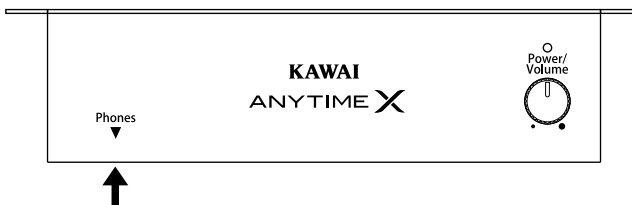

Spielen Sie auf dem Piano.

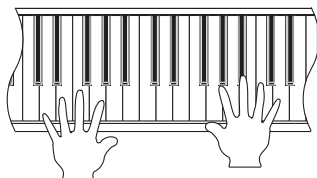

Sie hören den Klang eines Flügels über Kopfhörer, während der Klang des akustischen Klaviers stummgeschaltet ist.

3. ERWEITERTE BEDIENUNG

Dieser Abschnitt der Bedienungsanleitung beschreibt, wie man - durch die kombinierte Verwendung von Tastatur und Pedal - Klänge anwählt, Hall Einstellungen verändert und weitere Einstellungen am AnyTimeX Piano vornimmt.

- | | |
|--------------------|------------------|
| 1) Klangauswahl | 5) Transpose |
| 2) Hall Typ | 6) Metronom |
| 3) Dämpferresonanz | 7) MIDI Kanal |
| 4) Stimmung | 8) Local Control |

◆ Die folgenden Abbildungen zeigen Ihnen die Zuordnung der Tastaturtasten zur Einstellung von verschiedenen Funktionen des AnyTimeX Pianos.

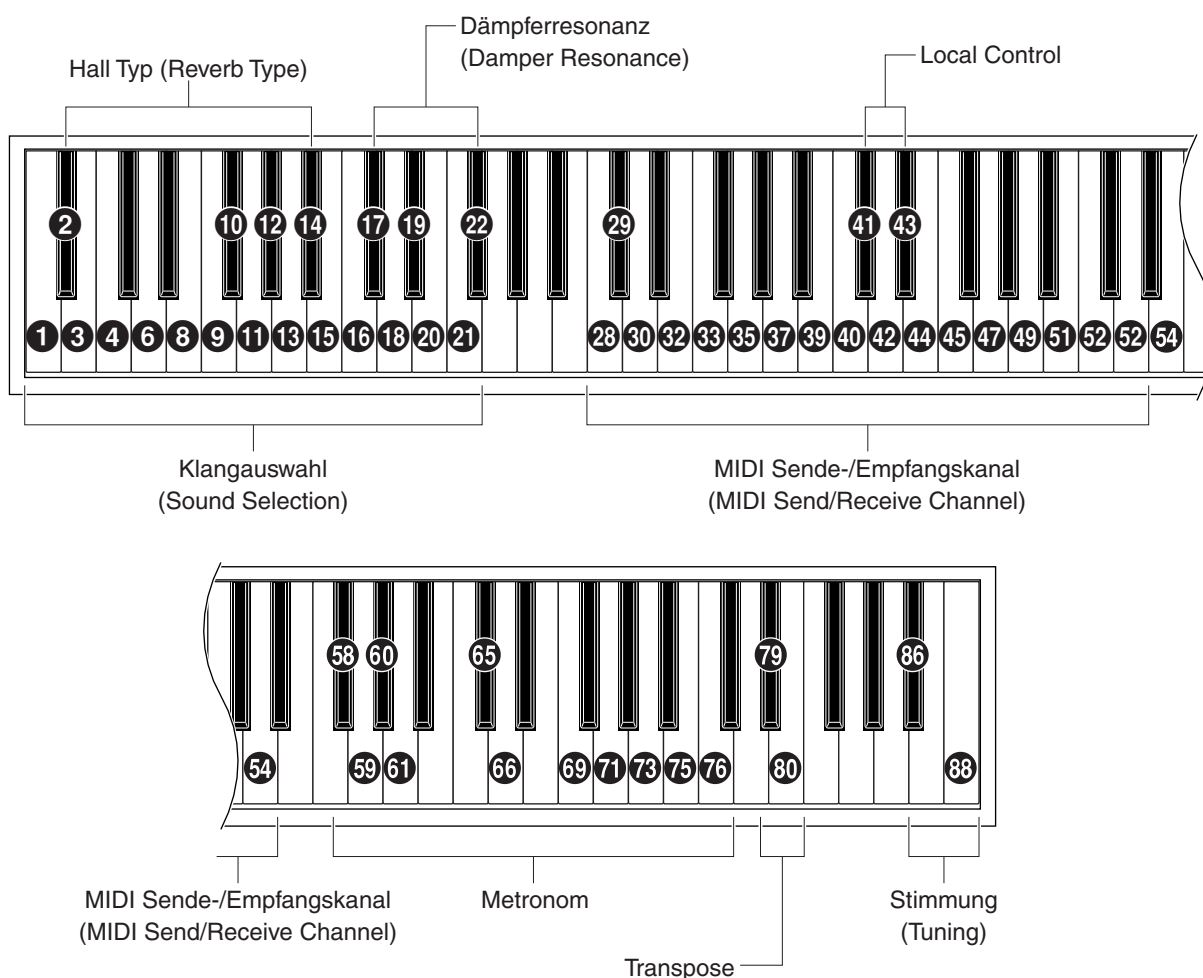

◆ Das Drücken einer der nummerierten Tasten, in den obigen Abbildungen, ermöglicht Einstellungen von verschiedenen Funktionen, wenn sich das AnyTimeX Piano im Einstellungsmodus („Setting Mode“) befindet. Im Einstellungsmodus („Setting Mode“) erklingt kein Ton, wenn man eine der nummerierten Tasten auf der Tastatur betätigt. Lediglich die Tasten für die Metronom Einstellung starten hörbar das Metronom.

◆ Beim Drücken von nicht nummerierten Tasten (z.B. Tasten von Nummer 23 bis 27) hört man den aktuell eingestellten Klang. Dies ermöglicht das Hören und überprüfen von klangbezogenen Änderungen.

1) KLANGAUSWAHL

Das AnyTimeX Piano ist mit 13 realistischen Klängen ausgestattet und ermöglicht so das Spiel unterschiedlichster Stilrichtungen.

□ Vorbereitung

1. Schalten Sie das AnyTimeX Piano mit dem Power/Volume Regler ein. Der Regler ist rechts auf der Vorderseite der Steuerungseinheit positioniert.
2. Treten Sie das Stummschaltungspedal ganz nach unten und schieben Sie es langsam ganz nach links, um den akustischen Klavierklang stummzuschalten und den AnyTime Modus zu aktivieren.

□ Schritt 1

Aktivieren Sie den Einstellungsmodus:

Treten Sie das Softpedal.

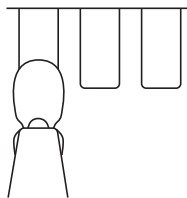

Während Sie das Softpedal getreten halten, drücken Sie die oberste C Taste (Taste 88) und halten diese gedrückt.

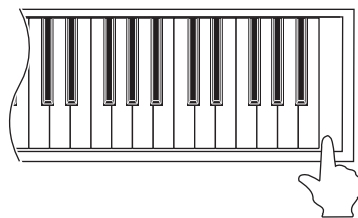

Lassen Sie nun das Softpedal los und anschließend auch die C Taste.

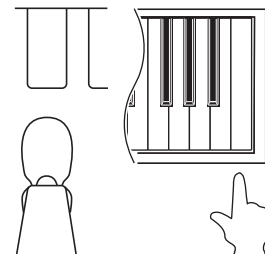

Die oben beschriebene Kombination (Softpedal getreten halten und dabei die Taste C drücken) aktiviert den Einstellungsmodus.

- ◆ Wenn Sie das Dämpferpedal während der oben beschriebenen Kombination getreten halten, wird der Einstellungsmodus nicht aktiviert.
- ◆ Wenn Sie eine andere Taste drücken während das Softpedal getreten wird, wird der Einstellungsmodus ebenfalls nicht aktiviert.

□ Schritt 2

Auswahl von Klängen:

Drücken Sie eine der weißen Tasten (Tasten 1 bis 21), um den gewünschten Klang auszuwählen. Die nachstehende Tabelle zeigt Ihnen eine Auflistung aller Klänge mit den entsprechenden Tasten Nummern.

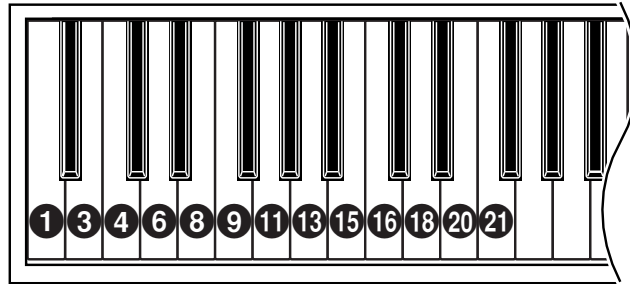

| Key No. | Sound Name | Beschreibung |
|---------|-----------------|--|
| 1 | Concert Grand | Klänge von KAWAI Konzertflügeln. |
| 3 | Concert Grand 2 | |
| 4 | Mellow Grand | |
| 6 | Mellow Grand 2 | Klänge von weich/soft klingenden Flügeln. |
| 8 | Modern Piano | Klang eines sehr brillanten Flügels. |
| 9 | Classic E.Piano | Der Klang eines klassischen E-Pianos. |
| 11 | Modern E.P. | Der Klang eines modernen E-Pianos. |
| 13 | Slow Strings | Klänge von Streicherensembles. |
| 15 | Choir | Klang eines Chors. |
| 16 | Harpsichord | Klänge eines Cembalos. |
| 18 | Vibraphone | Der Klang eines perkussiven Schlaginstruments, bei dem mit Schlägeln auf Metallplatten geschlagen wird. |
| 20 | Church Organ | Klänge von Kirchenorgeln, passend für das Spiel von Kirchenorgel-Literatur. |
| 21 | Jazz Organ | Klänge von elektronischen Orgeln. HINWEIS: Wenn der Orgelklang ‚Jazz Organ‘ angewählt ist, kann mit dem Soft Pedal die Rotorgeschwindigkeit zwischen schnell und langsam umgeschaltet werden. |

□ Schritt 3

Verlassen des Einstellungsmodus:

Nachdem Sie einen Klang ausgewählt haben, betätigen Sie das Dämpferpedal, um den Einstellungsmodus zu verlassen.

- ◆ Der Klang Concert Grand wird nach dem Einschalten des AnyTimeX Pianos automatisch angewählt.

2) REVERB (HALL)

Dieser Effekt versieht den Klang mit Nachhall, um den akustischen Eindruck verschiedener Hörumgebungen zu simulieren, beispielsweise eines Raumes mittlerer Größe, einer Bühne oder eines großen Konzertsaals.

□ Vorbereitung

1. Schalten Sie das AnyTimeX Piano mit dem Power/Volume Regler ein. Der Regler ist rechts auf der Vorderseite der Steuerungseinheit positioniert.
2. Treten Sie das Stummschaltungspedal ganz nach unten und schieben Sie es langsam ganz nach links, um den akustischen Klavierklang stummzuschalten und den AnyTime Modus zu aktivieren.

□ Schritt 1

Aktivieren Sie den Einstellungsmodus:

Treten Sie das Softpedal.

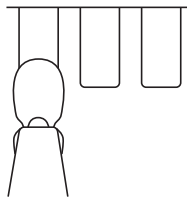

Während Sie das Softpedal getreten halten, drücken Sie die oberste C Taste (Taste 88) und halten diese gedrückt.

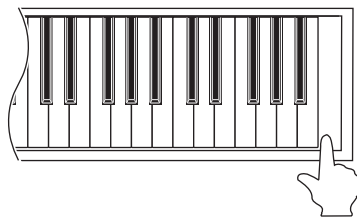

Lassen Sie nun das Softpedal los und anschließend auch die C Taste.

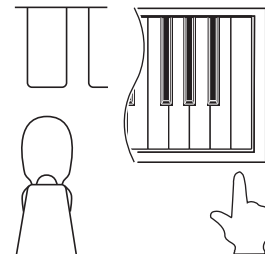

Die oben beschriebene Kombination (Softpedal getreten halten und dabei die Taste C drücken) aktiviert den Einstellungsmodus.

□ Schritt 2

Auswählen des Hall Typs:

Drücken Sie eine der schwarzen Tasten (2, 10, 12 oder 14), um den gewünschten Hall Typ auszuwählen. Die nachstehende Tabelle zeigt Ihnen eine Auflistung aller Hall Typen mit den entsprechenden Tasten Nummern.

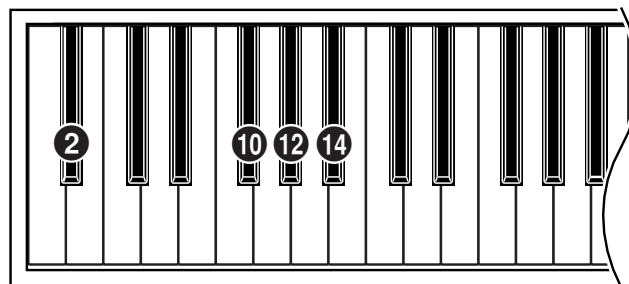

| Tasten Nummer | Hall Typ | Beschreibung |
|---------------|-----------------------|---|
| 2 | Hall aus (Reverb Off) | Schaltet den Hall Effekt aus. |
| 10 | Raum (Room) | Simuliert die Umgebung eines kleinen Übungsraums. |
| 12 | Bühne (Stage) | Simuliert die Umgebung einer Live Bühne. |
| 14 | Halle (Hall) | Simuliert die Umgebung einer Konzerthalle. |

□ Schritt 3

Verlassen des Einstellungsmodus:

Nachdem Sie einen Hall Typ ausgewählt haben, betätigen Sie das Dämpferpedal, um den Einstellungsmodus zu verlassen.

- ◆ Der Hall Typ ‚Room‘ wird nach dem Einschalten des AnyTimeX Pianos automatisch angewählt.

3) DÄMPFERRESONANZ (DAMPER RESONANCE)

Beim Niederdrücken des Dämpferpedals eines herkömmlichen Klaviers heben alle Dämpfer von den Saiten ab, so dass diese ungehindert schwingen können. Wenn bei gedrücktem Dämpferpedal ein Ton oder Akkord auf der Tastatur angeschlagen wird, schwingen nicht nur die Saiten der angeschlagenen Tasten, sondern gleichzeitig resonieren andere Saiten. Die Funktion Dämpferresonanz des AnyTimeX Pianos simuliert dieses Phänomen.

□ Vorbereitung

1. Schalten Sie das AnyTimeX Piano mit dem Power/Volume Regler ein. Der Regler ist rechts auf der Vorderseite der Steuerungseinheit positioniert.
2. Treten Sie das Stummschaltungspedal ganz nach unten und schieben Sie es langsam ganz nach links, um den akustischen Klavierklang stummzuschalten und den AnyTime Modus zu aktivieren.

□ Schritt 1

Aktivieren Sie den Einstellungsmodus:

Treten Sie das Softpedal.

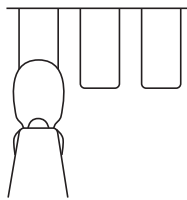

Während Sie das Softpedal getreten halten, drücken Sie die oberste C Taste (Taste 88) und halten diese gedrückt.

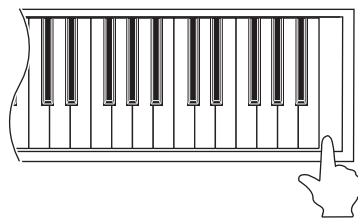

Lassen Sie nun das Softpedal los und anschließend auch die C Taste.

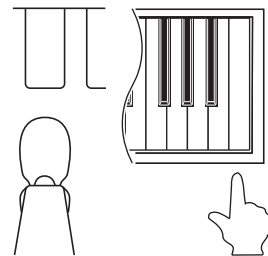

Die oben beschriebene Kombination (Softpedal getreten halten und dabei die Taste C drücken) aktiviert den Einstellungsmodus.

□ Schritt 2

Auswählen der Dämpferresonanz Intensität:

Drücken Sie eine der schwarzen Tasten (17, 19 oder 22), um die gewünschte Dämpferresonanz Intensität auszuwählen. Die nachstehende Tabelle zeigt Ihnen eine Auflistung aller verfügbaren Einstellungen mit den entsprechenden Tasten Nummern.

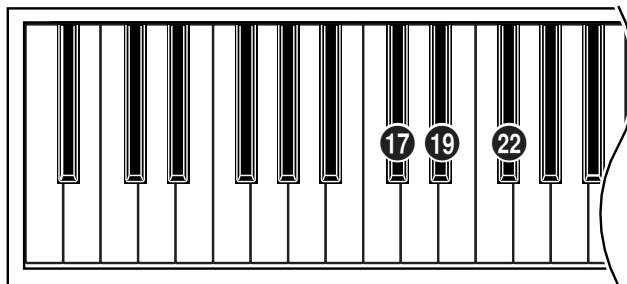

| Tasten Nummer | Dämpferresonanz Intensität |
|---------------|----------------------------|
| 17 | Aus (Off) |
| 19 | Mittel (Medium) |
| 22 | Stark (Strong) |

□ Schritt 3

Verlassen des Einstellungsmodus:

Nachdem Sie eine Intensität ausgewählt haben, betätigen Sie das Dämpferpedal, um den Einstellungsmodus zu verlassen.

- ◆ Die Dämpferresonanz Funktion wird nur den Klängen Concert Grand, Concert Grand 2, Mellow Grand, und Mellow Grand 2 zugefügt.
- ◆ Die Dämpferresonanz Einstellung ‚Medium‘ wird nach dem Einschalten des AnyTimeX Pianos automatisch angewählt.

4) STIMMUNG (TUNING)

Diese Funktion ermöglicht es Ihnen, die Stimmung des AnyTimeX Pianos der Stimmung anderer Instrumente anzupassen, um Ensemble-Darbietungen mit reinem Ton zu gewährleisten.

□ Vorbereitung

1. Schalten Sie das AnyTimeX Piano mit dem Power/Volume Regler ein. Der Regler ist rechts auf der Vorderseite der Steuerungseinheit positioniert.
2. Treten Sie das Stummschaltungspedal ganz nach unten und schieben Sie es langsam ganz nach links, um den akustischen Klavierklang stummzuschalten und den AnyTime Modus zu aktivieren.

□ Schritt 1

Aktivieren Sie den Einstellungsmodus:

Treten Sie das Softpedal.

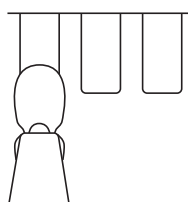

Während Sie das Softpedal getreten halten, drücken Sie die oberste C Taste (Taste 88) und halten diese gedrückt.

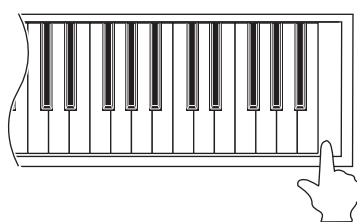

Lassen Sie nun das Softpedal los und anschließend auch die C Taste.

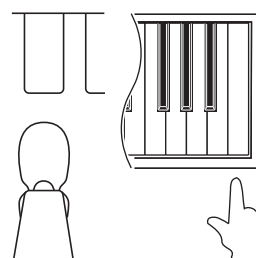

Die oben beschriebene Kombination (Softpedal getreten halten und dabei die Taste C drücken) aktiviert den Einstellungsmodus.

□ Schritt 2

Einstellen der Stimmung (Tuning):

Drücken Sie die höchste ,C' Taste (Taste 88), um die Tonhöhe anzuheben oder die höchste schwarze Taste (Taste 86), um die Tonhöhe abzusenken.

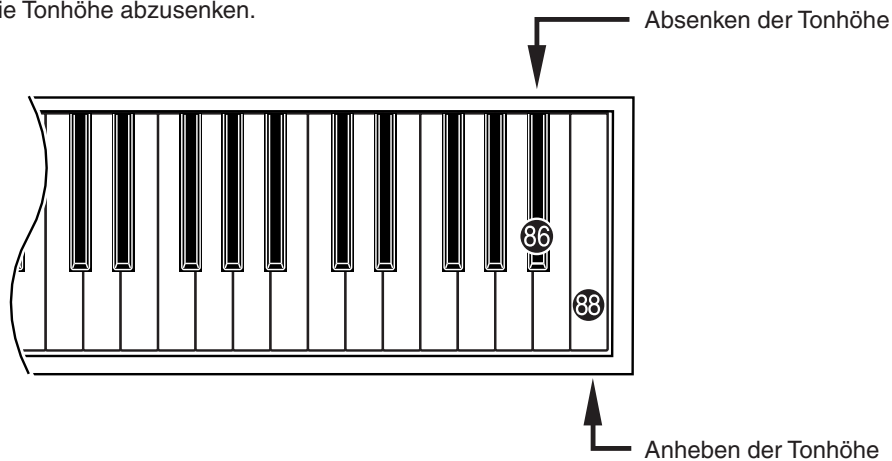

- ◆ Sie können den Wert der Stimmung im Bereich von 427.0 bis 453.0 (Hz) einstellen. Jedes Drücken der Tasten 88 oder 86 verändert den Wert um 0.5 Hz.
- ◆ Gleichzeitiges Drücken der Tasten 86 und 88 setzt die Stimmung auf die Werkseinstellung von 440 Hz zurück.

□ Schritt 3

Verlassen des Einstellungsmodus:

Nachdem Sie die gewünschte Tonhöhe eingestellt haben, betätigen Sie das Dämpferpedal, um den Einstellungsmodus zu verlassen.

- ◆ Die eingestellte Tonhöhe wird gespeichert und nach dem Einschalten des AnyTimeX Pianos automatisch abgerufen. Sollten Sie die Tonhöhe nur für einen bestimmten Anlass verändern dann vergessen Sie nicht, die Einstellung anschließend wieder zurückzustellen.

5) TRANSPOSE

Mit Hilfe der Transponierfunktion können Sie die Tonhöhe des AnyTimeX Pianos in Halbtönen anheben und absenken. Diese Einrichtung ist besonders praktisch, wenn Sie ein bestimmtes Stück in einer anderen Tonart spielen möchten, z.B. um es der Stimmlage eines Sängers anzupassen. Dazu brauchen Sie nur die Tonhöhe zu transponieren, ohne auf anderen als den gewohnten Tasten spielen zu müssen.

□ Vorbereitung

1. Schalten Sie das AnyTimeX Piano mit dem Power/Volume Regler ein. Der Regler ist rechts auf der Vorderseite der Steuerungseinheit positioniert.
2. Treten Sie das Stummschaltungspedal ganz nach unten und schieben Sie es langsam ganz nach links, um den akustischen Klavierklang stummzuschalten und den AnyTime Modus zu aktivieren.

□ Schritt 1

Aktivieren Sie den Einstellungsmodus:

Treten Sie das Softpedal.

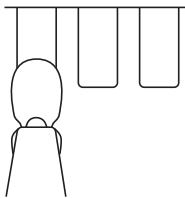

Während Sie das Softpedal getreten halten, drücken Sie die oberste C Taste (Taste 88) und halten diese gedrückt.

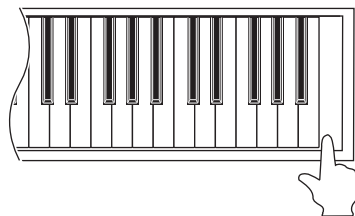

Lassen Sie nun das Softpedal los und anschließend auch die C Taste.

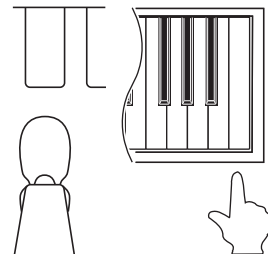

Die oben beschriebene Kombination (Softpedal getreten halten und dabei die Taste C drücken) aktiviert den Einstellungsmodus.

□ Schritt 2

Einstellen der Transponierung:

Drücken Sie die Taste 80, um die Tonhöhe jeweils in Halbtönen anzuheben oder die Taste 79, um die Tonhöhe jeweils in Halbtönen abzusenken.

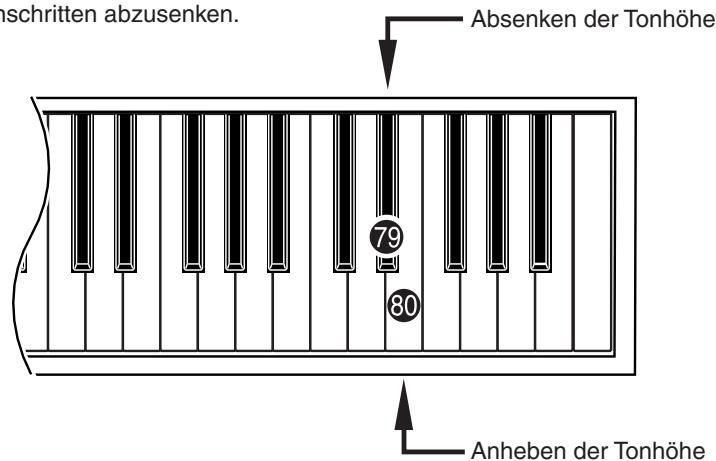

- ◆ Die Transpose Einstellung kann bis zu 12 Halbtöne höher oder bis zu 12 Halbtöne tiefer eingestellt werden.
- ◆ Gleichzeitiges Drücken der Tasten 79 und 80 setzt die Transponierung auf die Werkseinstellung ‚0‘ zurück.

□ Schritt 3

Verlassen des Einstellungsmodus:

Nachdem Sie die gewünschte Transpose Einstellung vorgenommen haben, betätigen Sie das Dämpferpedal, um den Einstellungsmodus zu verlassen.

- ◆ Der Transpose Einstellung ‚0‘ wird nach dem Einschalten des AnyTimeX Pianos automatisch angewählt.

6) METRONOM

Ein sicheres Gefühl für den Rhythmus zu entwickeln, ist eine der wichtigsten Aufgaben beim Erlernen eines Instruments. Daher sollten Sie beim Üben stets darauf achten, das Stück im richtigen Tempo zu spielen. Dabei kann Ihnen das eingebaute Metronom hervorragende Dienste leisten, da es einen konstanten Rhythmus vorgibt, an dem Sie sich bequem orientieren können.

□ Vorbereitung

1. Schalten Sie das AnyTimeX Piano mit dem Power/Volume Regler ein. Der Regler ist rechts auf der Vorderseite der Steuerungseinheit positioniert.
2. Treten Sie das Stummschaltungspedal ganz nach unten und schieben Sie es langsam ganz nach links, um den akustischen Klavierklang stummzuschalten und den AnyTime Modus zu aktivieren.

□ Schritt 1

Aktivieren Sie den Einstellungsmodus:

Treten Sie das Softpedal.

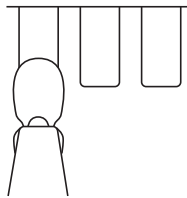

Während Sie das Softpedal getreten halten, drücken Sie die oberste C Taste (Taste 88) und halten diese gedrückt.

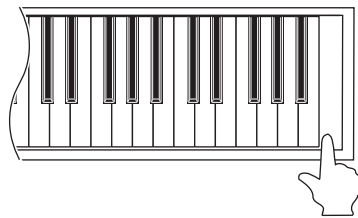

Lassen Sie nun das Softpedal los und anschließend auch die C Taste.

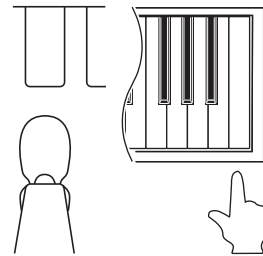

Die oben beschriebene Kombination (Softpedal getreten halten und dabei die Taste C drücken) aktiviert den Einstellungsmodus.

□ Schritt 2

Einstellen der Taktart, des Tempos und der Lautstärke des Metronoms:

- ◆ Drücken Sie die Tasten 71, 73, 75, oder 76 um das Metronom zu starten und/oder die Taktart des Metronoms einzustellen.
- ◆ Drücken Sie die Tasten 58, 59, 60, oder 61 um das Metronom Tempo einzustellen.
- ◆ Drücken Sie die weiße Taste 66 oder die schwarze Taste 65 um die Metronom Lautstärke einzustellen.

Die nachstehende Tabelle zeigt Ihnen eine Auflistung aller Metronom Funktionen mit den entsprechenden Tasten Nummern.

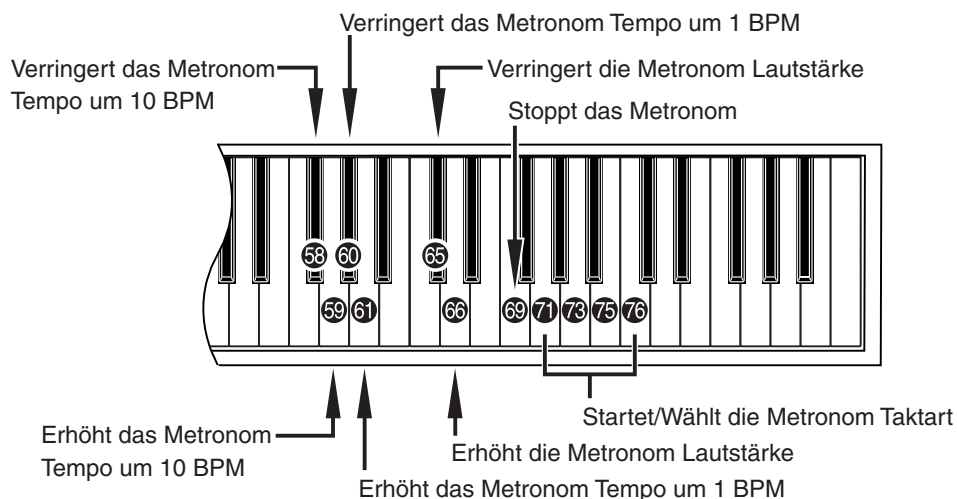

| Tasten Nummer | Metronom Funktion |
|---------------|--------------------------------|
| 58 | Verringert das Tempo um 10 BPM |
| 59 | Erhöht das Tempo um 10 BPM |
| 60 | Verringert das Tempo um 1 BPM |
| 61 | Erhöht das Tempo um 1 BPM |
| 65 | Verringert die Lautstärke |
| 66 | Erhöht die Lautstärke |

| Tasten Nummer | Metronom Funktion |
|---------------|-------------------------------|
| 69 | Stoppt das Metronom |
| 71 | Startet/Wählt die 1/4 Taktart |
| 73 | Startet/Wählt die 2/4 Taktart |
| 75 | Startet/Wählt die 3/4 Taktart |
| 76 | Startet/Wählt die 4/4 Taktart |

- ◆ Sie können das Metronom Tempo im Bereich von 10 bis 400 BPM einstellen.
Gleichzeitiges Drücken der Tasten 58 und 59 oder 60 und 61 setzt das Tempo auf die Werkseinstellung von 120 BPM zurück.
- ◆ Sie können die Metronom Lautstärke im Bereich von 1 bis 10 einstellen.
Gleichzeitiges Drücken der Tasten 65 und 66 setzt die Lautstärke auf die Werkseinstellung von ,5' zurück.
- ◆ Drücken Sie die weiße Taste 69, um das Metronom zu stoppen.

Schritt 3

Verlassen des Einstellungsmodus:

Nachdem Sie die gewünschten Metronom Einstellung vorgenommen haben, betätigen Sie das Dämpferpedal, um den Einstellungsmodus zu verlassen.

7) MIDI KANAL (MIDI CHANNEL)

◇ MIDI ÜBERSICHT

MIDI ist ein Akronym, das aus den Anfangsbuchstaben der englischen Bezeichnung „Musical Instrument Digital Interface“ (Digital-Schnittstelle für Musikinstrumente) gebildet wurde. Dabei handelt es sich um eine internationale Norm, die den Anschluss von Synthesizern, Sequenzern und anderen elektronischen Musikinstrumenten ermöglicht, so dass diese Geräte Daten untereinander austauschen können.

Das AnyTimeX Piano verfügt über zwei MIDI-Anschlüsse zum Austausch von Daten: MIDI IN und MIDI OUT. Diese Buchsen werden verwendet, um MIDI-Geräte über ein Spezialkabel mit DIN-Steckern miteinander zu verbinden.

MIDI IN : Zum Empfang von Noten-, Programmwechsel- und anderen Daten.

MIDI OUT : Zum Senden von Noten-, Programmwechsel- und anderen Daten.

Das MIDI System verwendet Kanäle, um Daten zwischen verschiedenen MIDI-Geräten austauschen zu können. Es gibt Empfangskanäle (MIDI IN) und Sendekanäle (MIDI OUT). Die meisten Musikinstrumente, die mit MIDI Funktionen ausgestattet sind, besitzen sowohl eine MIDI IN- als auch MIDI OUT- Buchse und sind in der Lage, Daten über MIDI zu senden und zu empfangen.

Auf den Empfangskanälen können MIDI Daten von anderen MIDI Geräten empfangen werden. Auf Sendekanälen können MIDI Daten an andere MIDI Geräte gesendet werden.

Beispiel für eine MIDI Verbindung:

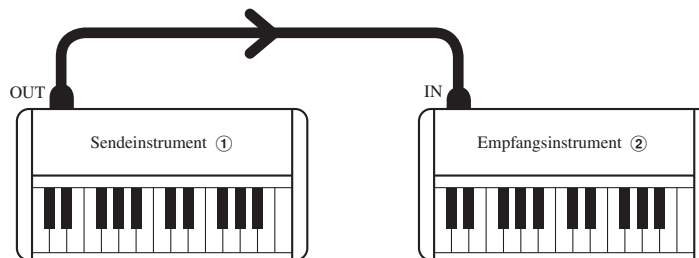

Bei einer Verbindung (wie oben abgebildet) werden MIDI Daten, die von ① gesendet werden, auch von ② gespielt. Natürlich nur, wenn die Kanäle beider Instrumente übereinstimmen.

MIDI Instrumente haben 16 Kanäle zum Senden und Empfangen von MIDI Daten.

◆ Beispiele für die Verwendung von MIDI

◆ Anschluss an einen Sequenzer:

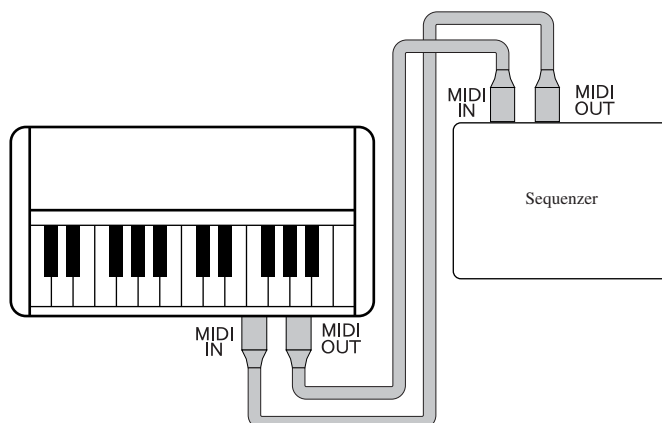

Bei dieser Verbindung können Sie Titel, die Sie auf dem AnyTimeX Piano spielen, mit einem externen Sequenzer aufnehmen und jederzeit wiedergeben.

◆ AnyTimeX MIDI Funktionen

Das AnyTimeX Piano verfügt über die folgenden MIDI Funktionen:

- ◆ Senden/Empfangen von Noteninformationen (z.B. welche Tasten gedrückt werden).
- ◆ Senden/Empfangen von Pedalinformationen (z.B. AN/AUS Daten des Dämpfer-, Soft- und Sostenutopedals).
- ◆ Empfang von Lautstärkedaten (z.B. Einstellung der Lautstärke des AnyTimeX Pianos bei Verwendung eines separaten MIDI Instrumentes).
- ◆ Senden/Empfangen von Exklusivdaten.

Auf der Seite 25 dieser Bedienungsanleitung finden Sie weitere Informationen über die MIDI Funktionalität in der MIDI Implementation Tabelle.

■ MIDI Programmwechselnummern

| Klang | Programmwechselnummer |
|-----------------|-----------------------|
| Concert Grand | 1 |
| Concert Grand 2 | 2 |
| Mellow Grand | 3 |
| Mellow Grand 2 | 4 |
| Modern Piano | 5 |
| Classic E.Piano | 6 |
| Modern E.P. | 7 |
| Slow Strings | 8 |
| Choir | 9 |
| Harpsichord | 10 |
| Vibraphone | 11 |
| Church Organ | 12 |
| Jazz Organ | 13 |

Diese Einstellung legt fest, auf welchem MIDI Kanal das AnyTimeX Piano MIDI Daten mit einem MIDI-fähigen Gerät oder Instrument austauscht. Der gewählte Kanal funktioniert sowohl für den Empfang als auch für das Senden von MIDI Daten.

□ Vorbereitung

1. Schalten Sie das AnyTimeX Piano mit dem Power/Volume Regler ein. Der Regler ist rechts auf der Vorderseite der Steuerungseinheit positioniert.
2. Treten Sie das Stummschaltungspedal ganz nach unten und schieben Sie es langsam ganz nach links, um den akustischen Klavierklang stummzuschalten und den AnyTime Modus zu aktivieren.

□ Schritt 1

Aktivieren Sie den Einstellungsmodus:

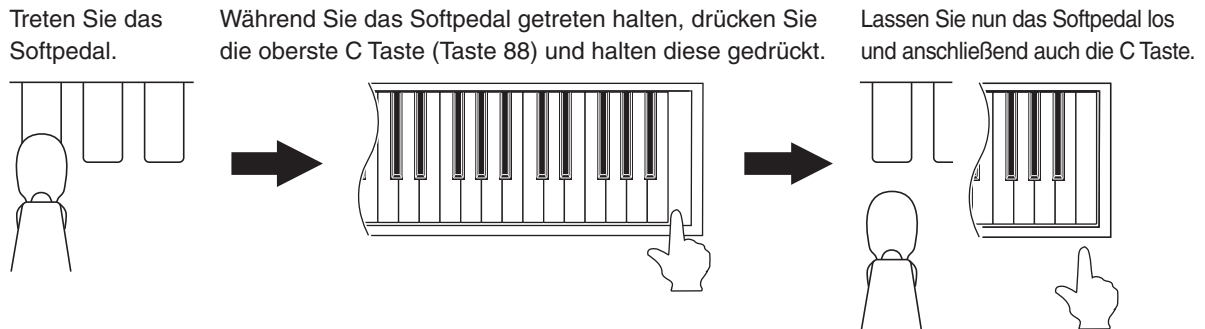

Die oben beschriebene Kombination (Softpedal getreten halten und dabei die Taste C drücken) aktiviert den Einstellungsmodus.

□ Schritt 2

MIDI Kanal Einstellung:

Mit den weißen Tasten 28 bis 54 können Sie den MIDI Kanal einstellen.

Die nachstehende Tabelle zeigt Ihnen eine Auflistung der MIDI Kanäle mit den entsprechenden Tasten Nummern.

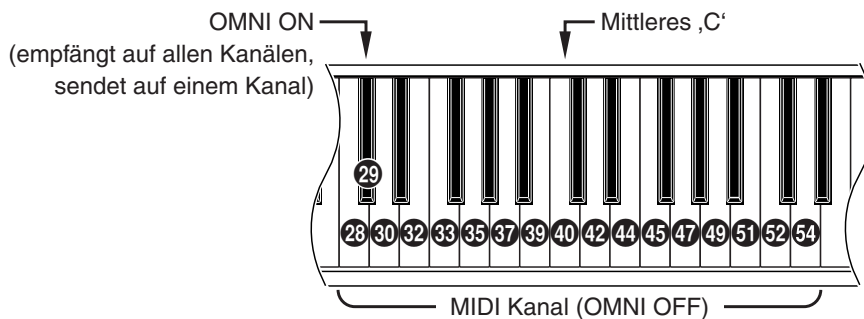

| Tasten Nummer | 28 | 30 | 32 | 33 | 35 | 37 | 39 | 40 | 42 | 44 | 45 | 47 | 49 | 51 | 52 | 54 |
|---------------|----|----|----|----|----|----|----|----|----|----|----|----|----|----|----|----|
| MIDI Kanal | 1 | 2 | 3 | 4 | 5 | 6 | 7 | 8 | 9 | 10 | 11 | 12 | 13 | 14 | 15 | 16 |

- ◆ Der MIDI Kanal kann im Bereich von 1 bis 16 eingestellt werden.
- ◆ Drücken Sie die schwarze Taste 29, um den Empfang von MIDI Informationen auf allen Kanälen zu ermöglichen. Diesen Modus bezeichnet man als ‚OMNI ON‘. Wenn ein bestimmter MIDI Kanal gewählt wurde, wird das AnyTimeX Piano in den ‚OMNI OFF‘ Modus gesetzt und empfängt nur noch auf diesem einen Kanal.

□ Schritt 3

Verlassen des Einstellungsmodus:

Nachdem Sie die gewünschte MIDI Einstellung vorgenommen haben, betätigen Sie das Dämpferpedal, um den Einstellungsmodus zu verlassen.

- ◆ Der MIDI Kanal Einstellung ‚OMNI ON (empfängt auf allen Kanälen, sendet auf einem Kanal)‘ wird nach dem Einschalten des AnyTimeX Pianos automatisch angewählt.

8) LOCAL CONTROL MODUS

Von dieser Einstellung hängt ab, ob die Klangerzeugung des AnyTimeX Pianos über die eingebaute Tastatur (ON) oder über ein externes MIDI-Instrument (OFF) gesteuert wird. Auch bei ausgeschaltetem Local Control Modus werden Informationen - über die auf der Tastatur des AnyTimeX Pianos angeschlagenen Tasten - an ein externes MIDI Instrument oder einen Personalcomputer übertragen.

□ Vorbereitung

1. Schalten Sie das AnyTimeX Piano mit dem Power/Volume Regler ein. Der Regler ist rechts auf der Vorderseite der Steuerungseinheit positioniert.
2. Treten Sie das Stummschaltungspedal ganz nach unten und schieben Sie es langsam ganz nach links, um den akustischen Klavierklang stummzuschalten und den AnyTime Modus zu aktivieren.

□ Schritt 1

Aktivieren Sie den Einstellungsmodus:

Treten Sie das Softpedal.

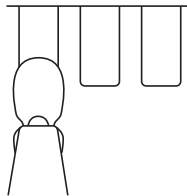

Während Sie das Softpedal getreten halten, drücken Sie die oberste C Taste (Taste 88) und halten diese gedrückt.

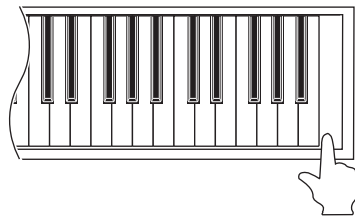

Lassen Sie nun das Softpedal los und anschließend auch die C Taste.

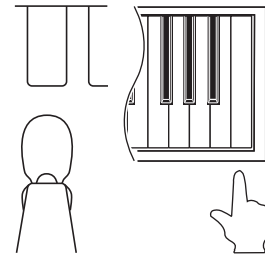

Die oben beschriebene Kombination (Softpedal getreten halten und dabei die Taste C drücken) aktiviert den Einstellungsmodus.

□ Schritt 2

Local Control Einstellung:

Drücken Sie die schwarzen Tasten 41 oder 43, um die Local Control Einstellung zu ändern.

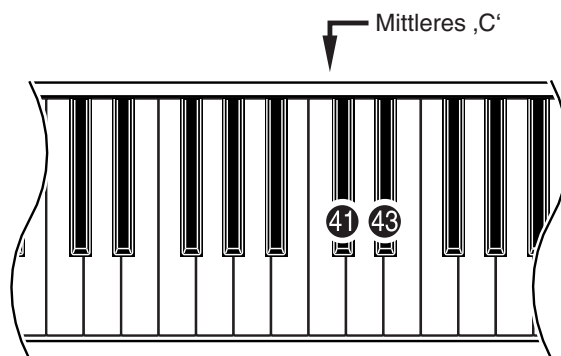

| Tasten Nummer | Local Control Einstellung |
|---------------|---------------------------|
| 41 | Aus (Off) |
| 43 | An (On) |

□ Schritt 3

Verlassen des Einstellungsmodus:

Nachdem Sie die gewünschte Local Control Einstellung vorgenommen haben, betätigen Sie das Dämpferpedal, um den Einstellungsmodus zu verlassen.

- ◆ Die Local Control Einstellung ‚ON‘ wird nach dem Einschalten des AnyTimeX Pianos automatisch angewählt.

4. ANHANG

◇ SPEZIFIKATIONEN

| | |
|----------------------|--|
| ■ max. Polyphonie | 96 |
| ■ Klänge | Concert Grand, Concert Grand 2, Mellow Grand, Mellow Grand 2, Modern Piano, Classic E.Piano, Modern E.P., Slow Strings, Choir, Harpsichord, Vibraphone, Church Organ, Jazz Organ |
| ■ Hall (Reverb) | Room, Stage, Hall |
| ■ Metronom | Taktarten: 1/4, 2/4, 3/4, 4/4 Tempo: 10-400 BPM |
| ■ Transpose | Von -12 bis +12 Halbtöne |
| ■ Weitere Funktionen | Dämpferresonanz (Mittel, Stark), Stimmung (Tuning) |
| ■ Pedale | Dämpfer (8 Stufen), Soft (umschaltbar auf Sostenuato) |
| ■ Anschlüsse | Kopfhörer x 2, MIDI (IN, OUT), LINE OUT (L, R), DC IN |
| ■ Stromversorgung | DC 15V (über den im Lieferumfang enthaltenen Netzadapter) |
| ■ Leistungsaufnahme | 15W (über den im Lieferumfang enthaltenen Netzadapter) |
| ■ Lieferumfang | Kopfhörer, Netzadapter (PS-153), Bedienungsanleitung |

| Function... | Transmitted | Recognised | Remarks |
|---|---|------------------------------|--|
| Basic Channel Default Changed | 1 1 - 16 | 1 1 - 16 | |
| Mode Messages Default Altered | Mode 3 × ***** | Mode 1 Mode 1, 3** × | ** OMNI ON ist die Werkseinstellung. Die Anwahl eines MIDI Kanals aktiviert den OMNI OFF Modus. |
| Note Number : True voice | 21 - 108* ***** | 0 - 127 0 - 127 | * 9 - 120 inkl. Transponierung |
| Velocity Note ON Note OFF | ○ 9nH v=1-127 × 9nH v=0 | ○ × | |
| After Touch Key's Ch's | × × | × × | |
| Pitch Bend | × | × | |
| Control Change 7 64 66 67 | × ○ (right pedal) ○ (left pedal)*** ○ (left pedal) | ○ ○ ○ ○ | Volume Damper Pedal ***Sostenuto Pedal ¹ Soft Pedal ¹ |
| Prog Change : True # | ○ (0 - 12) ***** | ○ 0 - 12 | |
| System Exclusive | ○ | ○ | |
| Common : Song Pos. : Song Sel. : Tune | × × × | × × × | |
| System Real time : Clock : Commands | × × | × × | |
| Aux : Local ON/OFF : All Notes OFF Mes- sages : Active Sense : Reset | × × ○ × | ○ ○ (123 - 127) ○ × | |
| ¹ Anmerkung : Control Change #66 funktioniert nur, wenn das Soft/Sostenuto Pedal im ‚Sostenuto Pedal‘ Modus eingestellt ist (siehe Seite 9). Control Change #67 funktioniert nur, wenn das Soft/Sostenuto Pedal im ‚Soft Pedal‘ Modus eingestellt ist (Werkseinstellung). | | | |

◇ VORBEREITUNGEN FÜR WARTUNGSARBEITEN

Lesen Sie unbedingt die folgenden Informationen, bevor Wartungsarbeiten am AnyTimeX Piano durchgeführt werden.

Herunterklappen der Sensorleiste

□ Schritt 1

Schrauben Sie die unten gezeigten 4 Schrauben los und heben Sie die Hammerleiste an.

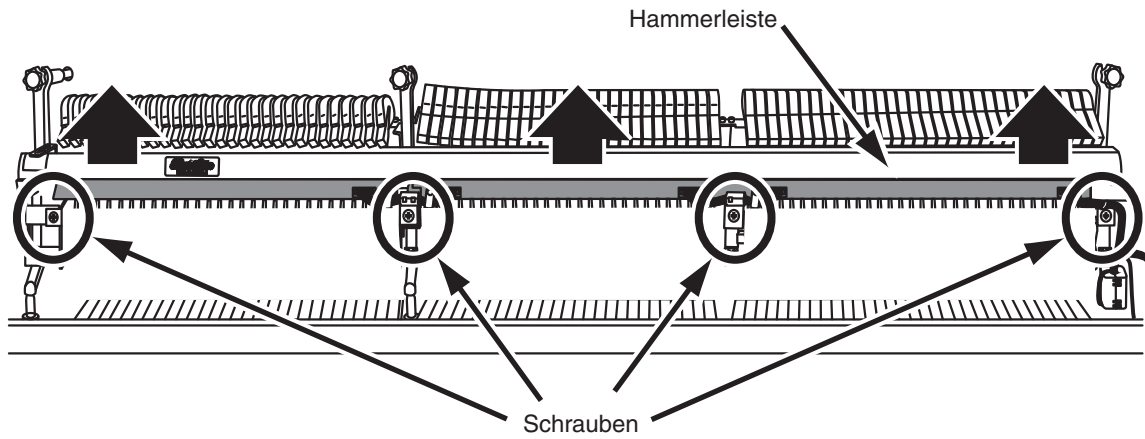

□ Schritt 2

Während Sie die Hammerleiste halten, lassen Sie die Sensorleiste vorsichtig nach unten ab.

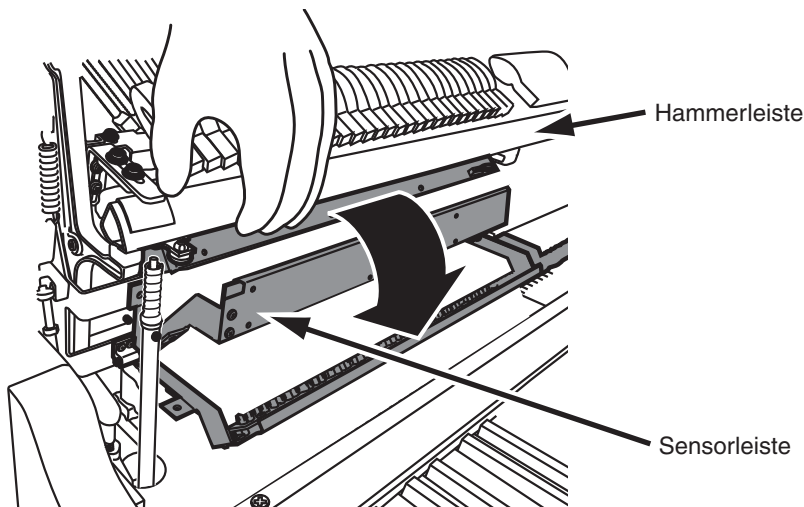

■ Vorsicht

Achten Sie vor dem Ausbau der Mechanik darauf, dass sowohl der Sensorstecker als auch das Erdungskabel abgezogen bzw. losgeschraubt wurden.

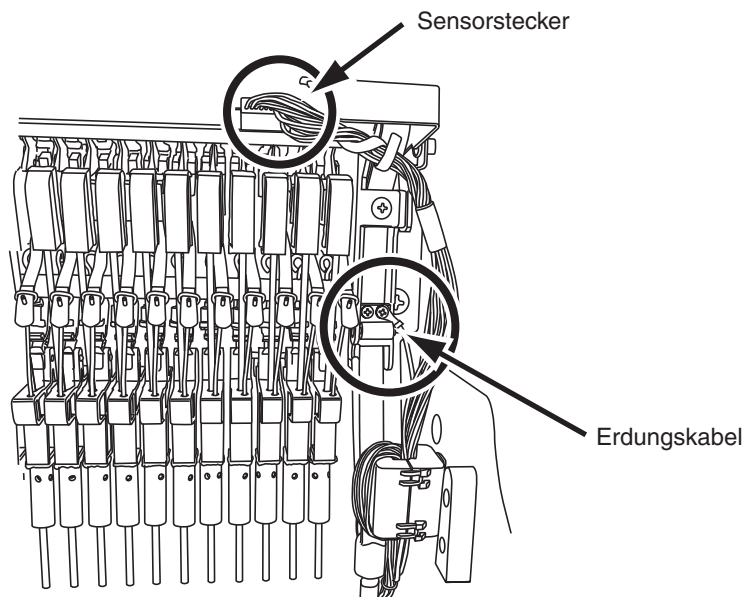
**■ Vorsicht**

Um den Stummschaltungszug von der Mechanik zu entfernen, müssen Sie zuerst die beiden Einstellschrauben am Fixierungswinkel der Hammerstoppleiste lösen.

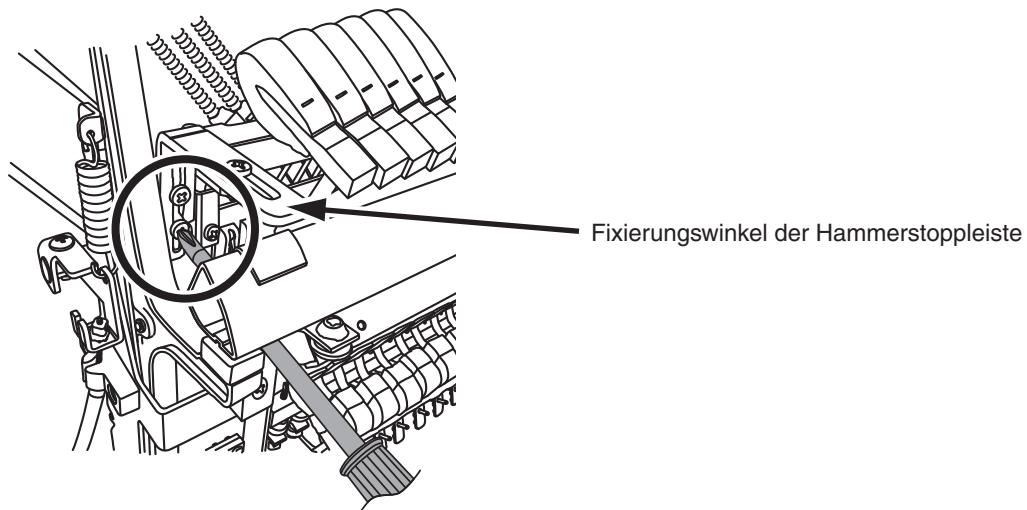

KAWAI

THE FUTURE OF THE PIANO

AnyTimeX Bedienungsanleitung (ATX-p)
H-5679 : 859583
OW016G-S0712
Version.1

Printed in Indonesia

Copyright © 2007 KAWAI Musical Instruments Mfg. Co.,Ltd. All Rights Reserved.